

Bruksanvisning

NO



LIEBHERR

Innhold

1. Oversikt over apparatet	1
1.1. Apparatets bruksområde.....	1
1.2. Samsvar.....	1
1.3. Oversikt over apparat og utstyr.....	2
1.4. Energispareråd.....	2
2. Generelle sikkerhetsanvisninger	3
3. Vannfilter (gjelder ikke Norge)	4
4. Betjenings- og displayelementer	4
4.1. Temperaturdisplay.....	4
4.2. Betjeningspanel	4
5. Igangsettelse	5
5.1. Transport av apparatet.....	5
5.2. Plassering av apparatet	5
5.3. Avhending av emballasjen.....	6
5.4. Tilkobling av apparatet	6
5.5. Slå apparatet på/av	6
6. Betjening	7
6.1. Temperaturinnstilling	7
6.2. Temperaturdisplay.....	7
6.3. Alarmsignal	7
6.4. Strømbrudd/FrostControll.....	7
6.5. SuperCool	7
7. Innstillinger	8
7.1. Aktivering av innstillingsmenyen.....	8
7.2. Barnesikring	8
7.3. Vannfilter (gjelder ikke Norge)	9
7.4. IceMaker (ferie-modus).....	9
7.5. Vannmengde til isbitbrett.....	9
7.6. Temperaturinnstilling i BioFresh-skuffer.....	9
7.7. Lysstyrke i display	9
7.8. Regulering av varme i dørpakning.....	10
7.9. Bekreft rengjøring av støvfilter.....	10
8. Belysning	10
9. Utstyr og plassering	11
10. BioFresh-skuffer	12
11. Fryseskuffer	12
11.1. Nedfrysing av matvarer	12
11.2. SuperFrost	13
12. IceMaker	13
12.1. Sikkerhetsanvisninger.....	13
12.2. Klargjøring av IceMakeren.....	13
12.3. Slå på IceMakeren	14
12.4. Slå av IceMakeren.....	14
12.5. IceMaker (ferie-modus).....	14
13. Avriming med NoFrost	14
14. Rengjøring av apparatet	15
15. Garanti	16
16. Feilsøking	16
17. Service	16
18. Driftsfeil	17
19. Ta ut av drift	18
20. Avhending av apparatet	18

21. Installasjonsanvisning	18
21.1. Plassering av apparatet	18
21.2. Tilkobling av apparatet.....	19
21.3. Oppstillingsmål	19
21.4. Ventilasjon.....	19
21.5. Montering av anti-tipp-beslag.....	19
21.6. IceMaker.....	21
21.7. Nivellering av apparatet	22
21.8. Montering av støvfilter.....	22
21.9. Montering av ventilasjonsgitter	23

Produsenten arbeider kontinuerlig med å videreutvikle alle typer og modeller. Vi ber derfor om forståelse for at vi forbeholder oss retten til endringer av form, utstyr og tekniske detaljer.

Les henvisningene i denne veiledningen grundig for å gjøre deg kjent med alle fordelene med ditt nye apparat.

1. Oversikt over apparatet

1.1. Apparatets bruksområde

Apparatet er beregnet til kjøling av matvarer. Apparatet er konstruert til bruk i vanlig husholdning. Det er ikke beregnet til kommersiell bruk, spesielt ikke til laboratorieformål og lignende. Det er fare for feilfunksjoner. Apparatet er dimensjonert til drift ved begrensede omgivelsestemperaturer, alt etter klimaklasse. Gjeldende klimaklasse for ditt apparat er opplyst på typeskiltet.

Merk: De opplyste omgivelsestemperaturene skal overholdes, ellers reduseres kjøleeffekten.

Klimaklasse	Omgivende temperaturer
SN	10 °C - 32°C
N	16 °C - 32°C
ST	16 °C - 38°C
T	16 °C - 43°C

1.2. Samsvar

Kjølemiddelkretsløpet er kontrollert med hensyn til tetthet. Apparatet oppfyller de relevante sikkerhetsbestemmelsene og EF-direktivene 2006/95/EF og 2004/108/EF.

1.3. Oversikt over apparat og utstyr

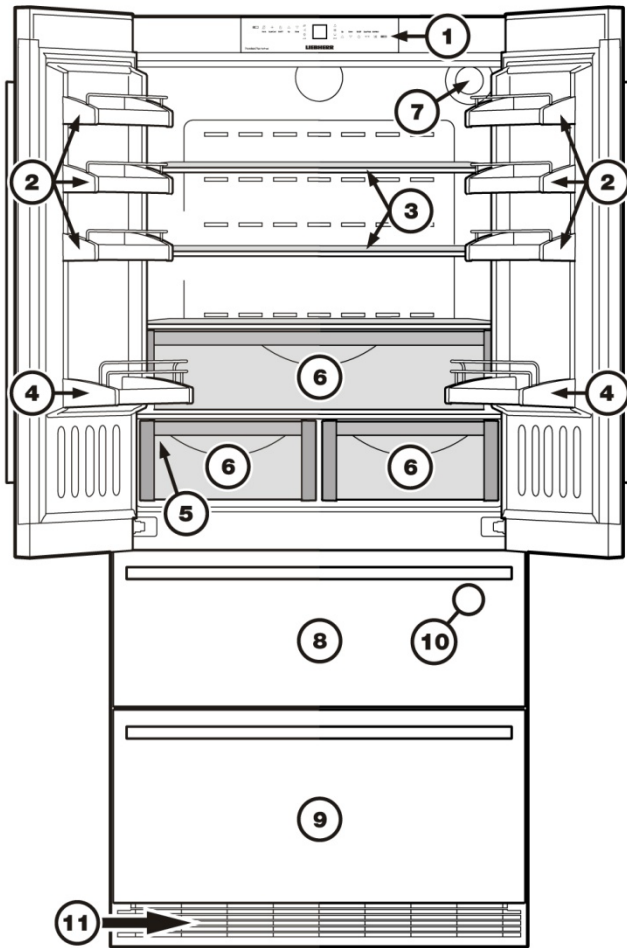

1. Betjeningspanel
2. Justerbare dørhyller
3. Justerbare hyller
4. Flaskehylle
5. Typeskilt
6. BioFresh-skuffer
7. Vannfilter
8. Øverste fryseskuff
9. Nederste fryseskuff
10. IceMaker – finnes nede i skuffen
11. Ventilasjonsgitter. Dekk aldri til dette området, ellers blokkeres luftgjennomstrømmingen

1.4. Energispareråd

- Sørg alltid for god ventilasjon
- La apparatet kun stå åpent i så kort tid som mulig.
- Legg matvarer på riktig plass umiddelbart.
- Oppbevaring av varme matvarer: la dem først avkjøles til romtemperatur.
- Støvvavleiringer øker energiforbruket.

2. Generelle sikkerhetsanvisninger

Fare for brukeren:

- Apparatet er ikke egnet til personer (herunder barn) med fysiske, sensoriske eller mentale funksjonshemninger, med manglende erfaring eller kunnskap. Unntaket er dersom de har fått grundig informasjon og opplæring i bruk av apparatet og er under oppsyn av en person som er ansvarlig for deres sikkerhet. Hold barn under oppsyn, så de ikke leker med apparatet.
- I tilfelle feil trekkes støpselet ut (ikke trekk i selve ledningen) eller slå av sikringen.
- Reparasjoner, inngrep i apparatet og skifte av strømledningen må kun utføres av vår kundeservice eller annen fagutdannet person.
- Når apparatet skal kobles fra strømmettet, ta alltid tak i støpselet. Ikke dra i ledningen.
- Apparatet må kun monteres og kobles til i henhold til opplysningene i anvisningen.
- Ta godt vare på veiledningen og gi den vider til neste eier hvis apparatet selges eller gis bort.

Fare for brann:

- Det inneholdte kjølemiddelet R 600 a er miljøvennlig, men brennbart. Kjølemiddel som slipper ut kan antennes.
- Kretslopets rørledninger må ikke skades.
- Ikke håndter åpen ild eller antenneskilder inni apparatet.
- Ikke benytt elektriske apparater inni apparatet (f.eks. damprenseapparater, varmeapparater, ismaskiner).
- Hvis det slipper ut kjølemiddel: Fjern åpen ild eller antenneskilder i nærheten av utslippsstedet. Dra ut støpselet. Sørg for god utlufting av lokalet. Kontakt kundeservice.
- Ikke oppbevar eksplosive stoffer eller sprayflasker med brennbare drivgasser som f.eks. butan, propan, pentan osv. i apparatet. Slike spraybokser kan gjenkjennes på den påtrykte opplysningen om innholdsstoffene eller et flammesymbol.
- Gasser som eventuelt slipper ut kan antennes gjennom elektriske komponenter.
- Ikke plasser brennende stearinlys, lamper og andre gjenstander med åpen flamme på eller i apparatet.
- Drikkevarer med høyt alkoholinnhold må kun oppbevares i tett lukket, stående beholder. Alkohol som eventuelt slipper ut kan antennes gjennom elektriske komponenter.

Fare for å falle ned eller velte:

- Sokkel, skuffer, dører osv. må ikke benyttes som trinn, og man må ikke støtte seg til dem. Dette gjelder spesielt for barn.

Fare for matforgiftning!

- Ikke spis matvarer som er oppbevart i for lang tid.

Fare for forfrysninger, følelseløshet og smerter:

- Unngå vedvarende hudkontakt med kalde overflater og/eller kjølige/frosne varer eller bruk beskyttelse, f.eks. i form av hansker. Iskrem og spesielt saftis eller isbiter må ikke spises med det samme og ikke i for kald tilstand.

3. Vannfilter (NB! Gjelder ikke for det norske markedet, da vannet i springen er direkte drikkeklart).

Før apparatet slås på må det medfølgende vannfilteret installeres øverst på kjøleskapets bakvegg. Dette sikrer god kvalitet på isbitene og holder vannet fritt for sand.

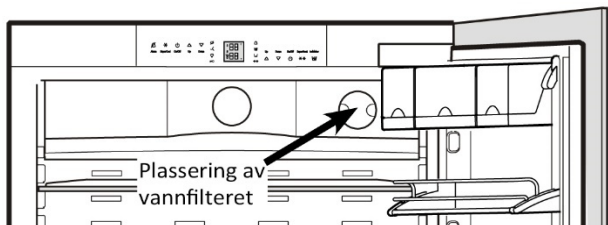

Skift filteret når dråpesymbolet lyser i displayet. Filter kjøpes hos din forhandler. Etter installasjon av det nye filteret, må dråpesymbolet fjernes manuelt – se instruksjonene i avsnittet: Innstillinger.

Viktig: For å unngå bakteriedannelse, skal filteret byttes ut når dråpen lyser i displayet.

Det er ikke nødvendig å slå av vanntilførselen ved utskifting av filteret.

3.1. Installasjon av vannfilteret

Demonter filterdekselet

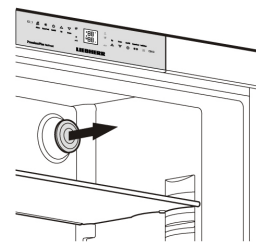

Sett inn det nye filteret, drei det 90° med klokken

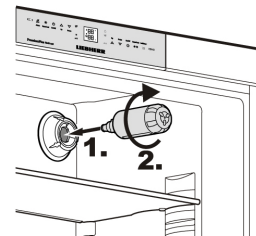

Demontering av filteret

Drei filteret 90° mot klokken og demonter det

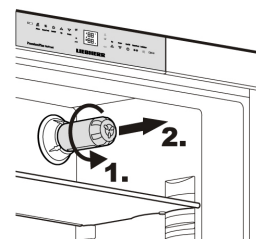

4. Betjenings- og displayelementer



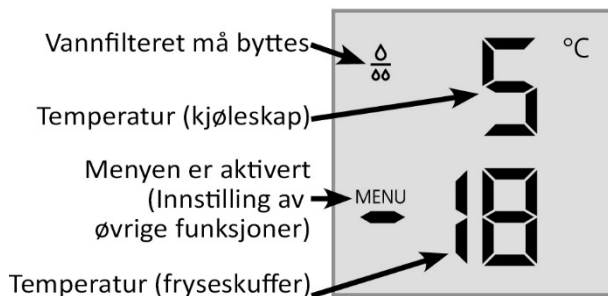

4.1. Temperaturdisplay

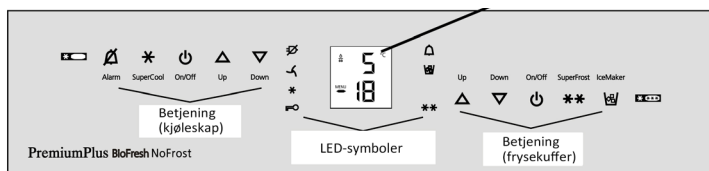

4.2. Betjeningspanel







Betjeningsknapper (kjøleskap)

-  Deaktivering av alarm (kjøl og frys)
-  SuperCool
-  Start/stopp-knapp (kjøleskap)
-  Temperaturinnstilling (kjøleskap)

Kontrollikoner

-  Strømbrydd (LED)
-  Støvfiler (LED)
-  Støvfiler skal rengjøres
-  SuperCool (LED)
-  Barnesikring (LED)
-  Alarm (LED)
-  IceMaker på (LED)
-  SuperFrost (LED)

Betjeningsknapper (frysekuffer)

-  Temperaturinnstillinger (frysekuffer)
-  På/av-knapp /frysekuffer)
-  SuperFrost
-  På/av-knapp (IceMaker)

5. Igangsettelse

5.1. Transport av apparatet



Forsiktig

Fare for skader ved transportering på feil måte!

- Transporter apparatet i innpakket tilstand.
- Transporter apparatet stående.
- Ikke transporter apparatet alene.

5.2. Plassering av apparatet

Ved skader på apparatet skal man omgående henvende seg til leverandøren, før apparatet tilkobles.

Gulvet på plasseringsstedet skal være vannrett og jevnt.

Apparatet må ikke plasseres på steder med direkte sollys, ved siden av komfyr, radiator og lignende utstyr.

Apparatet skal alltid plasseres direkte opp mot veggen.

Ikke sett opp apparatet uten hjelp.

I henhold til normen EN 378 skal plasseringsområdet for apparatet ha et volum på 1 m³ for hver 8 g kjølemiddel R600a. Er plasseringsområdet for lite, kan det i tilfelle lekkasje i kjølemiddelkretsløpet oppstå en antennelig gass-luft-blanding. Opplysningen om kjølemiddelmengden finnes på typeskiltet inni apparatet.



Advarsel

Brannfare på grunn av fukt!

Når spenningsførende deler eller strømledningen blir fuktige, kan det oppstå en kortslutning.

- Apparatet er konstruert til bruk i lukkede rom. Apparatet må ikke benyttes i det fri, i fuktige omgivelser eller hvor det er utsatt for vannsprut.



Advarsel

Brannfare pga. kjølemiddel!

Det inneholdte kjølemiddelet R 600a er miljøvennlig, men brennbar. Kjølemiddel som lekker kan antennes.

- Kretsløpets rørledninger må ikke skades.



Advarsel

Fare for brann og skade!

- Varmeravgivende apparater, som f.eks. mikrobølgeovn, brødrister osv. må ikke plasseres oppå apparatet!



Advarsel

Fare for brann og skader på grunn av blokkerte ventilasjonsrister!

- Hold alltid ventilasjonsristene frie. Sørg alltid for god ventilasjon!
- Løsne strømledningen fra baksiden av apparatet. Fjern kabelholderen, ellers oppstår det vibrasjonslyder!
- Fjern beskyttelsesfolier fra yttersiden av apparatet.
- Fjern beskyttelsesfolier fra pyntelistene.
- Alle transportsikringsdeler fjernes.
- Kast emballasjen. Se kapittelet Avhending av emballasjen.

Viktig

Hvis apparatet plasseres i svært fuktige omgivelser, kan det dannes kondensvann på yttersiden av apparatet.

- Sørg alltid for god ventilasjon på oppstillingsstedet.

5.3. Avhending av emballasjen



Advarsel

Fare for å bli kvalt av emballasjematerialer og folier!

- Ikke la barn leke med emballasjen.

Emballasjen er fremstilt av resirkulerbare materialer.

- Bølgepapp/papp
- Formdeler av oppskummet polystyrene
- Folier og poser av polyetylen
- Bånd av polypropylen
- Emballasjen bør avleveres på nærmeste gjenbruksstasjon.

5.4. Tilkobling av apparatet

Viktig

Fare for skade av elektroniske deler!

- Ikke bruk vekselretter (omformer til konvertering av likestrøm til vekselstrøm eller trefaset strøm) eller energisparestøpsel.



Advarsel

Fare for brann og overoppheting!

- Ikke bruk skjøteledning eller grenuttak.

Strøm (vekselstrøm) og spenning på plasseringsstedet skal stemme overens med opplysningene på typeskiltet (se kapittelet Oversikt over apparat og utstyr). Apparatet må kun kobles til en korrekt installert stikkontakt.

Stikkontakten skal ha en sikring på 10 A eller større.

Den skal være lett tilgjengelig, slik at man i et nødstilfelle raskt kan koble apparatet fra strømforsyningen.

- Kontroller den elektriske tilkoblingen.
- Rengjøring av apparatet. Mer om det i kapittelet Rengjøring.
- Sett støpselet i stikkontakten.

5.5. Slå apparatet på og av

Merk: Vi anbefaler at apparatet rengjøres før det slås på første gang (se avsnittet Rengjøring).

Ikke legg varer i fryseskuffene før temperaturen har nådd -18°C .

Kjøle- og fryseavdelingen betjenes separat.

Slå på apparatet: Trykk på på/av knappen  til venstre for kjøleskapet og til høyre for fryseskuffene. Temperaturdisplayet lyser.

Slå av apparatet: Trykk på på/av-knappene  for å slå av apparatet. Lyset i temperaturdisplayet slukker.

6. Betjening

6.1. Innstilling av temperaturen

Apparatet er forhåndsinnstilt til normal drift. Vi anbefaler en temperatur på +5 °C i kjøleskapet og -18 °C i fryseskuffene.

Senke temperaturen: Trykk på ned-knappen  til venstre for å senke temperaturen i kjøleskapet, og ned-knappen til høyre for å senke temperaturen i fryseskuffene.

Heve temperaturen: Trykk på opp-knappen  til venstre for å heve temperaturen i kjøleskapet, og opp-knappen til høyre for å heve temperaturen i fryseskuffene.

- Under temperaturinnstillingen blinker den innstilte temperaturen i displayet.
- Når du trykker på innstillings-knappene første gang, vises den sist innstilte verdien.
- Innstillingsintervallet er 1 °C av gangen. Ved å holde knappen inne går innstillingen raskere.
- Ca. 5 sekunder etter innstillingen viser displayet den faktiske temperaturen i kjøleskapet og fryseskuffene.
- Temperaturen i kjøleskapet kan stilles inn mellom: +2°C og +11°C.
- Temperaturen i fryseskuffene kan stilles inn mellom: -14°C og -26°C.

6.2. Temperaturdisplay

I normal drift vises følgende i temperaturdisplayet.

- Gjennomsnittstemperatur i kjøleskapet
- Varmeste temperatur i frysevarer

Når apparatet slås på første gang, blinker displayet inntil den har nådd en tilstrekkelig lav temperatur (under 0 °C i fryseskuffene).

Displayet blinker:

- hvis temperaturen endres
- hvis temperaturen inne i skapet har steget flere grader, f.eks. fordi det er lagt varm mat i fryseskuffene. Temperaturen kan også stige kortvarig hvis skuffene har vært åpne og det har kommet varm luft inn i skuffene.

Hvis **F1** til **F5** lyser i displayet, er det en feil på apparatet. I så tilfelle kontaktes service (se avsnittet Service).

6.3. Alarmsignal

Apparatet er utstyrt med en alarmfunksjon.

Akustisk døralarm: Hvis døren er åpen i mer enn 180 sekunder, høres et alarmsignal. Trykk på alarm-knappen  for å slå av alarmer. Alarmer deaktiveres automatisk når døren lukkes.

Akustisk/synlig temperaturalarm: Alarmer høres hvis temperaturen i fryseskuffene ikke er tilstrekkelig lav. Temperaturdisplayet og LED-symbolet  blinker i displayet.

Trykk på alarm-knappen  for å slå av den akustiske alarmer. Temperaturdisplayet blinker inntil alarmerituasjonen er løst.

Alarmer kan utløses:

- hvis fryseskuffene har vært åpne lenge og det har sluppet inn varm luft
- hvis det har vært et strømbrudd
- hvis det er feil på apparatet

Undersøk om frysevarer har begynt å tine etter en alarm.

6.4. Strømbrudd/FrostControl

Hvis LED-symbolet  lyser i betjeningspanelet, betyr det at temperaturen i fryseskuffene har steget i løpet av de siste par timene/dagene pga. et strømbrudd.

Hvis man trykker på alarm-knappen , viser displayet den høyest registrerte temperaturen som har vært i skuffene under strømbruddet. Undersøk om frysevarer har begynt å tine. Den høyest registrerte temperaturen vises i displayet i ca. 1 minutt. Deretter viser displayet den faktiske temperaturen i fryseskuffene.

Trykk på alarm-knappen for å deaktivere alarmer.

6.5. SuperCool

Med SuperCool skifter man til den høyeste nedkjølingseffekten. Dermed oppnår man lavere kjøletemperaturer. Bruk SuperCool til nedkjøling av større mengder matvarer.

Aktivering av SuperCool: Trykk kort på SuperCool-knappen . LED-symbolet lyser i displayet. Kjøletemperaturen faller til den laveste verdien. SuperCool er på.

Merk: Ventilatoren kjører når SuperCool er aktivert. SuperCool har et litt større energiforbruk. Men SuperCool slås automatisk av etter 6 til 12 timer. Apparatet fortsetter i energibesparende normal drift.

Deaktivering av SuperCool: Trykk kort på SuperCool-knappen *****. LED-symbolet slukker.

7. Innstillinger

Følgende funksjoner kan stilles inn via Innstillingsmenyen:

- C** = Barnesikring
- F** = Vannfilter (NB. brukes ikke i Norge)
- i** = IceMaker (ferie-modus)
- E** = Vannmengde til isbitbrett
- b** = Innstilling av temperatur i BioFresh-skuffene
- h** = Lysstyrke i display
- H** = Regulering av varme i dørpakning
- n** = Bekreft rengjort støvfilter

7.1. Aktivering av innstillingsmenyen

- Hold SuperFrost-knappen ****** inne i min. 5 sekunder.
- LED-symbolet ****** tennes i 5 sekunder.
- Etter 5 sekunder blinker symbolet **C** i displayet.

Apparatet er nå inne i innstillingsmenyen.

Man velger innstillingsfunksjoner med OP NED
Opp og Ned-knappene for **▲** **▼**
fryseskuffene.

Merk: I innstillingsmenyen blinker displayet konstant.



Deaktivering av innstillingsmenyen

- Trykk på på/av-knappen **⏻** for fryseskuffene. Apparatet går automatisk tilbake til normal drift.



7.2. Barnesikring

Barnesikring hindrer at apparatet blir slått av ved en feiltakelse.

Aktivering av barnesikringen

- Aktiver innstillingsmenyen ved å trykke på SuperFrost-knappen i min. 5 sekunder.
- Displayet viser :

- Trykk på SuperFrost-knappen igjen. Displayet viser :

- Trykk på SuperFrost-knappen igjen, og displayet viser **🔒**. Barnesikringen er nå aktivert.
- Deaktiver innstillingsmenyen ved å trykke på på/av-knappen for fryseskuffene.

Deaktivering av barnesikringen

- Aktiver innstillingsmenyen ved å trykke på SuperFrost-knappen i min. 5 sekunder.
- Displayet viser :

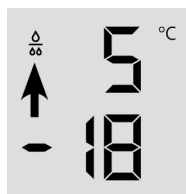
- Trykk på SuperFrost-knappen igjen. Displayet viser :

- Trykk på SuperFrost-knappen igjen, og **🔒** slukker. Barnesikringen er nå deaktivert.
- Deaktiver innstillingsmenyen ved å trykke på på/av-knappen for fryseskuffene.

7.3. Vannfilter (NB. brukes ikke i Norge)

Etter at filteret er byttet ut skal dråpe-symbolet fjernes fra displayet.



- Aktiver innstillingsmenyen ved å trykke på SuperFrost-knappen i min. 5 sekunder.
- Trykk på Ned-knappen for fryseskuffene til symbolet **F** lyser i displayet.
- Trykk på SuperFrost-knappen. Displayet viser :



- Trykk på SuperFrost-knappen igjen. Displayet viser :



- Dråpesymbolet slukker.
- Deaktiver innstillingsmenyen ved å trykke på på/av-knappen for fryseskuffene.

7.4. IceMaker (ferie-modus)

Se avsnittet IceMaker.

7.5. Vannmengde til isbitbrett

Hvis man synes at isbitene er for små, kan vannforsyningsmengden justeres.

Justering av vannmengden

- Aktiver innstillingsmenyen ved å trykke på SuperFrost-knappen i min. 5 sekunder.
 - Trykk på Ned-knappen for fryseskuffene til symbolet **E** lyser i displayet.
 - Trykk på SuperFrost-knappen. Displayet viser :
- 
- Trykk én gang på Opp-knappen til fryseskuffene så **E4** lyser i displayet.
Viktig: Ikke øk vannmengden med mer enn ett trinn av gangen. Hvis det kommer for mye vann, kan isbitbrettet oversvømmes.
 - Trykk på SuperFrost-knappen igjen.
 - Deaktiver innstillingsmenyen ved å trykke på på/av-knappen for fryseskuffene.

Kontroller størrelsen på isbitene etter et par dager. Hvis isbitene fremdeles er for små, gjentas ovenstående.

7.6. Temperaturinnstilling i BioFresh-skuffer

Temperaturen i BioFresh-skuffene kan endres etter behov.

Still inn temperaturen

- Aktiver innstillingsmenyen ved å trykke på SuperFrost-knappen i min. 5 sekunder.
 - Trykk på Ned-knappen for fryseskuffene til symbolet **b** lyser i displayet.
 - Trykk på SuperFrost-knappen. Displayet viser :
- 
- Trykk på Opp eller Ned-knappen for fryseskuffene for å velge mellom:
b4 - b7 = senke temperaturen
b8 - b9 = heve temperaturen
Viktig: ved verdiene **b4 - b7** kan temperaturen i skuffene falle til under 0 °C. Matvarene kan fryse.
 - Trykk på SuperFrost-knappen for å velge verdi.
 - Deaktiver innstillingsmenyen ved å trykke på på/av-knappen for fryseskuffene.

7.7. Lysstyrke i display

Her kan man justere lysstyrken i displayet

- Aktiver innstillingsmenyen ved å trykke på SuperFrost-knappen i min. 5 sekunder.
 - Trykk på Ned-knappen for fryseskuffene til symbolet **h** lyser i displayet.
 - Trykk på SuperFrost-knappen. Displayet viser :
- 
- Trykk på Opp eller Ned-knappen for fryseskuffene for å velge mellom:
h0 = minimum til
h5 = maksimum
 - Trykk på SuperFrost-knappen for å velge verdi.
 - Deaktiver innstillingsmenyen ved å trykke på på/av-knappen for fryseskuffene.

7.8. Regulering av varme i dørpakning

Kondensvann på kjøleskapspakningene kan forhindres ved å regulere varmen til dørpakningen.

Aktivering av regulering av varme i dørpakning

- Aktiver innstillingsmenyen ved å trykke på SuperFrost-knappen i min. 5 sekunder.
- Trykk på Ned-knappen for fryseskuffene til symbolet **H** lyser i displayet.
- Trykk på SuperFrost-knappen. Displayet viser :



- Trykk på Opp eller Ned-knappen for fryseskuffene for å velge mellom:
HA = ved litt kondens
H I = ved mye kondens
- Trykk på SuperFrost-knappen for å velge verdi.
- Deaktiver innstillingsmenyen ved å trykke på på/av-knappen for fryseskuffene.

7.9. Bekreft rengjøring av støvfilter

Etter rengjøring av støvfilteret, skal LED-symbolet  fjernes fra displayet.

Fjern støvfilter-symbolet

- Aktiver innstillingsmenyen ved å trykke på SuperFrost-knappen i min. 5 sekunder.
- Trykk på Ned-knappen for fryseskuffene til symbolet **n** lyser i displayet.
- Trykk på SuperFrost-knappen. Displayet viser :



- Trykk på SuperFrost-knappen igjen. Displayet viser :



- LED-symbolet slukker.
- Deaktiver innstillingsmenyen ved å trykke på på/av-knappen for fryseskuffene.

8. Belysning

Lyset i kjøleskapet er plassert i toppen samt i venstre og høyre side av skapet.

Lyset i fryseskuffene er plassert over hver skuff.

Lyset slås på når skapdørene eller fryseskuffene åpnes.

Forsiktig: Klasse 1-stråling. Når lampedekselet til lyset er fjernet, må man unngå å se direkte opp i pæren gjennom noen form for optiske instrumenter (bl.a. briller, forstørrelsesglass, kikkert osv.). Fare for alvorlige skader på øynene.

Lyset slukker automatisk hvis kjøleskapsdørene eller fryseskuffene har vært åpne i mer enn 15 minutter. Den akustiske alarmen høres samtidig.

Hvis det ikke er lys i en av lyssøylene, er den defekt.

Merk: Pæren må kun byttes av en servicetekniker. Ikke forsøk å bytte pæren selv.

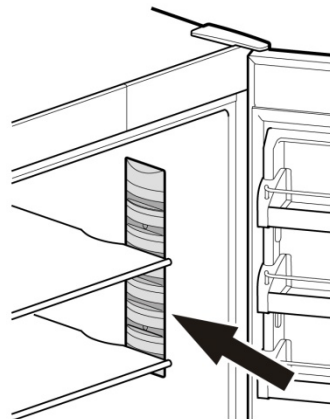

9. Utstyr og plassering

Flytting av dørhyller: Løft opp og ta ut. Sett inn hyllen i omvendt rekkefølge.

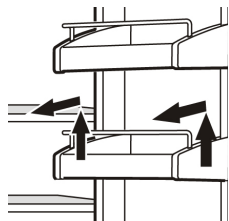

Justering av glasshyller:

- Plasser den ene hånden under glasshyllen. Dette hindrer at den tipper bakover når man tar ut hyllen.
- Løft hyllen ut fra fronten.
- Trekk hyllen ut til den runde utskjæringen er på nivå med lampedekselet.
- Plasser der det er ønsket i skapet.

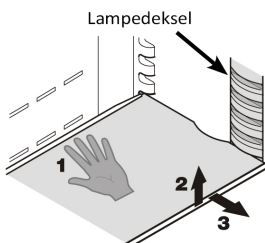

Demontering av glasshyller:

- Følg de første 3 stegene av ovennevnte (Flytting av dørhyller).
- Flytt hyllen ned og stopp like over grønnsaksskuffen.
- Trekk fronten av hyllen oppover til hyllen er i vertikal posisjon.
- Drei hyllen 90° og demonter.

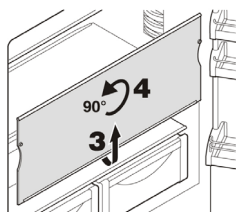

Demontering av grønnsaksskuffer

- Trekk skuffen helt ut.
- Ta tak bak på hyllen og løft den ut.

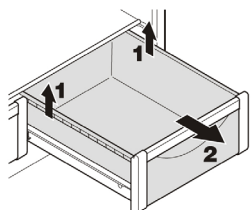

Isetting av grønnsaksskuffer

- Plasser skuffen på skinnene. Skinnene skal være trukket helt ut.
- Skyv skuffen på plass.

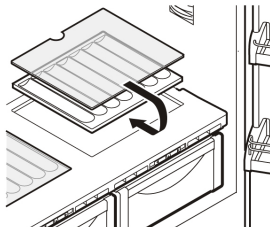

Flaskehylle

Hyllen over BioFresh-skuffene kan brukes til oppbevaring av flasker.

Fjern glassplaten og plasser den under flaskehylle.

Fordypningen i flaskehylle sørger for at flaskene oppbevares sikkert.

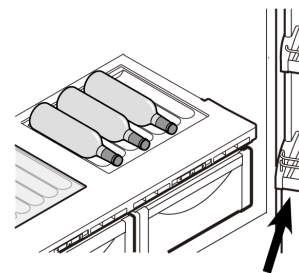

Hvis man oppbevarer høye flasker, skal den nederste dørhyllen demonteres.

Plassering av mat og drikkevarer i skapet

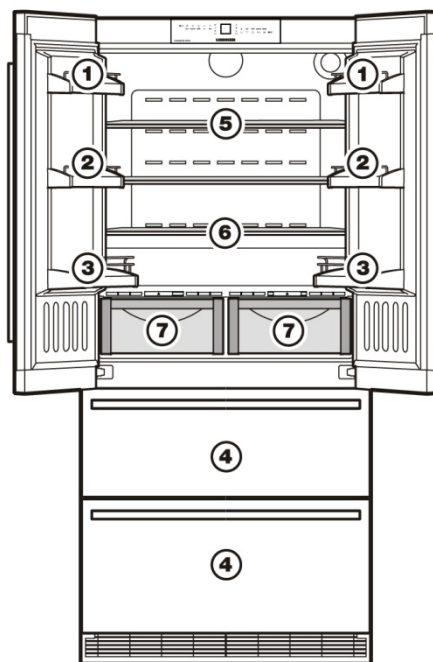

1. Smør og ost
2. Egg
3. Flasker
4. Frosne matvarer, isbiter
5. Kjøtt, pølser, melkeprodukter
6. Bakverk, ferdigretter
7. Frukt, grønnsaker og salat (høy luftfuktighet)
kjøtt og meieriprodukter (lav luftfuktighet)
Regulering av luftfuktigheten beskrives i avsnittet BioFresh-skuffer.

Merk:

1. Matvarer som avgir og opptar lukt og smak samt drikkevarer bør alltid oppbevares tildekket.
2. Alkoholholdig drikke skal være forsvarlig lukket, og skal oppbevares stående.
3. Frukt, grønnsaker og salat kan oppbevares uten emballasje i skuffene.

10. BioFresh-skuffer

BioFresh-delen muliggjør opptil tre ganger så lang oppbevaringstid ved samme kvalitet for enkelte ferske matvarer sammenlignet med tradisjonell kjøling. For matvarer med opplysning om minste holdbarhet gjelder datoen som står oppgitt på emballasjen.

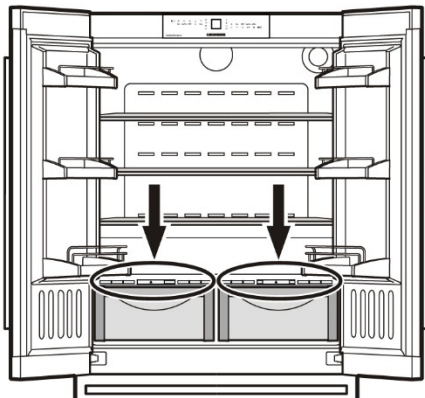

Fuktighetsregulering

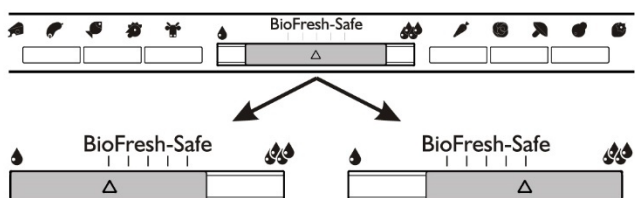

Lav fuktighet

Lite fuktighetssymbol – skyv reguleringspjeldet til venstre.

Denne innstillingen er egnet til tørre eller emballerte varer som meieriprodukter, kjøtt og fisk.

Høy fuktighet

Stort fuktighetssymbol – skyv reguleringspjeldet til høyre. Høy luftfuktighet på maks. 90 %.

Denne innstillingen er egnet til oppbevaring av uemballerte varer, tørre eller emballerte varer med et høyt væskeinnhold som salat, grønnsaker og frukt.

- Fuktigheten i skuffene avhenger av matvarens væskeinnhold og hvor ofte skuffene åpnes.
- Jo friskere og jo bedre kvalitet produktet har når det plasseres i skuffen, jo lengre tid kan det holde seg.
- Uemballert kjøtt og frukt/grønt bør oppbevares separat i skuffene. Hvis det ikke er tilstrekkelig med plass, så sørg for at varene er emballert. Ikke la forskjellige typer kjøtt komme i berøring med hverandre.

- Følgende varer bør ikke oppbevares i BioFresh-skuffene.
 - Hard ost
 - Poteter
 - Kuldesensitive grønnsaker som agurk, aubergine, avokado, tomater, squash
 - Tropiske frukter som ananas, bananer, grapefrukt, melon, mango, papaya osv.

11. Fryseskuffer

Begge fryseskuffene kan brukes til oppbevaring av frysevarer.

IceMakeren i den øverste skuffen er beregnet til isbiter.

Dersom det er behov for mer oppbevaringsplass i den øverste skuffen, kan isbitbeholderen fjernes.

Viktig: IceMakeren heller ikke ut isbiter hvis beholderen er fjernet.

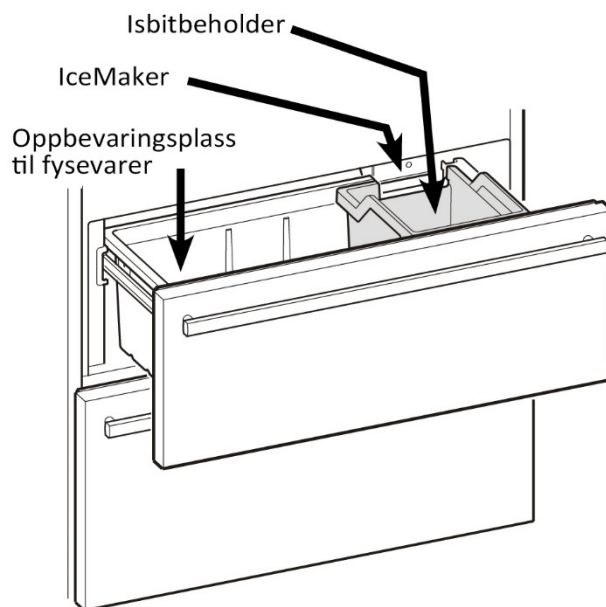

11.1. Nedfrysing av matvarer

- Innfrysingskapasitet pr. døgn er oppgitt på skapets typeskilt.



Forsiktig

Fare for skade på grunn av glasskår! Flasker og bokser med drikkevarer kan sprenge under nedfrysning. Dette gjelder spesielt for kullsyreholdige drikkevarer.

- Flasker og bokser med drikkevarer må ikke fryses ned!

For at matvarene skal gjennomfrysas så raskt som mulig, skal følgende mengde pr. pakke ikke overskrides:

- Frukt, grønnsaker opptil 1 kg
- Kjøtt opptil 2,5 kg

Matvarer pakkes porsjonsvis inn i fryseposer og resirkulerbare plast-, metall- eller aluminiumsbeholdere.

Tining av matvarer

- i kjølerommet
- ved romtemperatur
- i mikrobølgeovn
- i steke/varmluftsovn

Tinte matvarer må kun unntaksvis frysas på nytt.

11.2. SuperFrost

Med denne funksjonen kan man raskt fryse ned ferske matvarer helt inn til kjernen. Apparatet arbeider med maksimal kjøleeffekt, og derfor kan lyden fra kjøleaggregatet være høyere i en kort periode.

Man kan maksimalt fryse ned det antall kg matvarer i løpet av 24 timer som står opplyst på typeskiltet under «frysekapasitet ... kg/24h». Den maksimale mengden frysevarer er forskjellig alt etter modell og klimaklasse.

Ned frysing med SuperFrost

Ikke slå på SuperFrost i følgende tilfeller:

- ved ilegging av allerede frosne varer
- ved nedfrysing av opptil ca. 2 kg ferske matvarer hver dag.

- SuperFrost slås av automatisk, avhengig av mengden mat som er lagt i, tidligst etter 30 timer, senest etter 65 timer.
- Nedfrysingen er avsluttet.
- Symbolet SuperFrost slukkes.
- Apparatet fortsetter i energibesparende normal drift.

Aktivering av SuperFrost

- Trykk kort på SuperFrost-knappen ******. LED-symbolet for SuperFrost tennes i displayet.

12. IceMaker

12.1. Sikkerhetsanvisninger

- IceMakeren er kun beregnet til produksjon av isbiter til husholdningsbruk.
- Alle reparasjoner og servicearbeide skal utføres av en autorisert tekniker.
- De første tre porsjonene med isbiter må ikke spises eller brukes. Det gjelder når apparatet brukes første gang og når det ikke har vært brukt på lenge. På den måten garanteres det at vannledningen blir skylt gjennom.
- Produsenten/distributøren kan ikke holdes ansvarlig for skader forårsaket av feilaktig installasjon eller vanntilkobling.
- IceMakeren fungerer kun hvis apparatet er koblet til strøm. Den produserer kun isbiter når fryseavdelingen er slått på.
- Sørg for at frysekuffen er helt lukket, ellers produserer ikke IceMakeren isbiter.

12.2. Klargjøring av IceMakeren

For å sikre at IceMakeren virker optimalt, må vanntilførselssystemet tømmes for luft.

- Trykk på IceMaker-knappen . LED-symbolet slås på.
- Åpne den øverste frysekuffen.
- Trykk på på/av-knappen på selve IceMakeren i ca. 3 sekunder. LED-indikatoren over knappen begynner å blinke.
- Trykk på på/av-knappen på selve IceMakeren igjen. LED-indikatoren blinker nå raskere.
- Lukk den øverste frysekuffen øyeblikkelig. Vannventilen åpner i ca. 25 sekunder og pumper ut all luft av vanntilførselssystemet.
- Isbitbrettet skal må nå tømmes helt (se avsnittet: Aktivering av ferie-modus).
- Til slutt rengjøres isbitbeholderen.

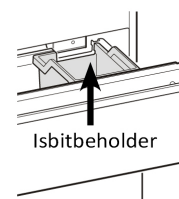
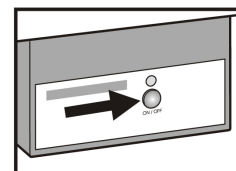

12.3. Slå på IceMakeren

- Trykk på knappen , LED-symbolet tennes i displayet.
- Når IceMakeren slås på første gang, kan det ta opptil 24 timer før de første isbitene blir laget.
- Kapasiteten avhenger av frysetemperaturen. Jo lavere temperaturen er, jo flere isbiter kan det lages i et bestemt tidsrom.
- Isbitene faller fra IceMakeren og ned i skuffen. Når en bestemt høyde er nådd, lages det ikke flere isbiter.

12.4. Slå av IceMakeren

Hvis man ikke trenger isbiter, kan man slå av IceMakeren.

- Trykk på knappen , LED-symbolet slukker i displayet.

Merk IceMakeren kan også slås på/av ved å trykke på knappen for IceMakeren. Trykk på knappen i ca. 1 sekund.

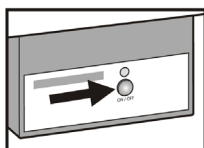

12.5. IceMaker (ferie-modus)

Hvis IceMakeren ikke skal brukes i en lengre periode, skal den tømmes.

Ved å stille IceMakeren i ferie-modus roterer, roterer brettet. Dette forhindrer at det blir vann i den.

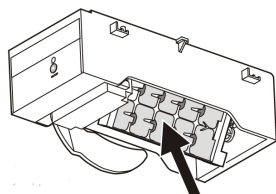

Fryseskuffen skal stå åpen, slik at overflaten på brettet tørker. Dette sikrer at det ikke dannes mygg og ubehagelig lukt.

Aktivering av ferie-modus

Sørg for at fryseskuffen er helt lukket og isbitbeholderen er satt i korrekt.

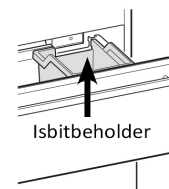

- Aktiver innstillingsmenyen ved å trykke på SuperFrost-knappen i min. 5 sekunder.
- Trykk på Ned-knappen for fryseskuffene til symbolet  lyser i displayet.
- Trykk på SuperFrost-knappen. Displayet viser:



eller  avhengig av om IceMakeren er på eller av.

- Trykk på ned-knappen for fryseskuffene. Displayet viser :



- Trykk på SuperFrost-knappen igjen. Displayet viser :



- Brettet roterer.

Når temperaturen inne i skapet vises, snus brettet på hodet og IceMakeren er automatisk slått av.

13. Avriming med NoFrost

NoFrost-systemet avrimer apparatet automatisk.

Kjøleskap: Avrimingsvannet fordampes på grunn av varmen fra kompressoren.

Vanndråper på bakveggen er funksjonelt betinget og helt normalt.

Fryseskap:

Fukten setter seg på kjøleflate, avrimes jevnlig og fordampes.

- Apparatet skal ikke avrimes manuelt.

14. Rengjøring av apparatet

Før rengjøring:



Forsiktig

Fare for skader på grunn av varm damp! Varm damp kan skade overflatene og medføre brannskader.

- Ikke bruk damprensere!

Viktig

Feilaktig rengjøring skader apparatet!

- Bruk rengjøringsmidler som ikke er i konsentrert form.
- Ikke bruk skurende eller slipende svamper eller stålull.
- Ikke bruk sand-, klor-, kjemikalie- eller syreholdige rengjøringsmidler.
- Ikke bruk kjemiske løsemidler.
- Typeskiltet på innsiden av apparatet må ikke skades eller fjernes. Det er viktig for kundeservicemedarbeiderne.
- Påse at ingen ledninger eller andre deler blir revet av, knekt eller skadet.
- Ikke la rengjøringsvann renne inn i avløpsrennen, ventilasjonsristen og elektriske komponenter.
- Tøm apparatet.
- Dra ut støpselet.
- Bruk myke rengjøringskluter og et universalt rengjøringsmiddel med nøytral pH-verdi.
- På innsiden av apparatet må det kun brukes rengjørings- og pleiemidler som er ufarlige i forbindelse med matvarer.

Utvendige flater og innvendig rom:

- De utvendige og innvendige flatene av kunststoff renses for hånd ved hjelp av lunkent vann og litt oppvaskmiddel.
- På de rustfrie stålveggene påføres et pleiemiddel til rustfritt stål i sliperetningen.*

Etter rengjøring:

- Gni apparatet og utstyrsdeler tørt.
- Koble til apparatet og slå det på igjen.
- Legg tilbake matvarene.

Rengjøring av støvfilter

Støvfilteret, som er plassert i sokkelen, skal rengjøres minst en gang i året.

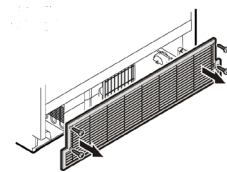

- Slå av strømmen.
- Trekk den nederste skuffen helt ut.
- Skru av ventilasjonsgitteret.
- Trykk ned knappen på filteret. Løft filteret ut ovenfra.
- Filteret kan rengjøres i oppvaskmaskinen eller for hånd med vann og oppvaskmiddel.
- Tørk filteret og monter det i omvendt rekkefølge.
- Monter ventilasjonsgitteret igjen.
- I innstillingsmenyen fjernes LES-symbolet  for rengjøring av støvfilter (se avsnittet Innstillingsmeny «  = Bekreft rengjort støvfilter»).

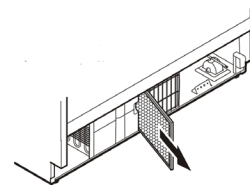

15. Garanti

Det ytes 5 års reklamasjonsrett på fabrikasjons- og materialfeil på ditt nye produkt, gjeldende fra den dokumenterte kjøpsdatoen. Garantien omfatter materialer, arbeidslønn og kjøring. Ved henvendelse om service bør du opplyse om produktets navn og serienummer. Disse opplysningene finnes på typeskiltet. Skriv eventuelt ned opplysningene her i bruksanvisningen, slik at du har dem lett tilgjengelig. Det gjør det lettere for servicemontøren å finne de riktige reservedelene.

Garantien dekker ikke:

feil og skader som ikke skyldes fabrikasjons- og materialfeil

hvis det er brukt uoriginale reservedeler

hvis anvisningene i brukerveiledningen ikke er fulgt

hvis ikke installasjonen har skjedd som anvist

hvis ikke-faglærte har installert eller reparert produktet

Transportskader

En transportskade som konstateres ved forhandlerens levering hos kunden, er utelukkende en sak mellom kunden og forhandleren. I tilfelle hvor kunden selv har stått for transporten av produktet, påtar leverandøren seg ingen forpliktelse i forbindelse med eventuell transportskade. Eventuelle transportskader skal varsles omgående og senest 24 timer etter at varen er levert. I motsatt fall vil kundens krav bli avvist.

Ubegrunnet servicebesøk

Hvis man tilkaller en servicemontør, og det viser seg at man kunne ha rettet feilen selv ved f.eks. å følge anvisningene i denne bruksanvisningen eller ved å skifte en sikring i sikringsskapet, er det en selv som har ansvar for å betale for servicebesøket.

Næringskjøp

Næringskjøp er ethvert kjøp av apparater som ikke skal brukes i en privat husholdning, men benyttes til næring eller næringsliknende formål (restaurant, kafé, kantine osv.) eller brukes til utleie eller annen bruk som omfatter flere brukere.

I forbindelse med næringskjøp ytes ingen garanti, da dette produktet utelukkende er beregnet til vanlig husholdning.

16. Feilsøking

Prøv om du kan rette feilen selv først vha. skjemaet i kapittelet Driftsfeil. Hvis dette ikke er mulig, henvend deg til vår kundeservice. Telefonnummeret opplyses nedenfor.



Advarsel

Fare for skade ved reparasjon av ufaglært person!

- Reparasjon av og inngrep i apparatet og strømledningen, som ikke er uttrykkelig nevnt i kapittelet Vedlikehold, må kun utføres av vår kundeservice.

- Les av betegnelsen på apparatet (1). service-nr. (2) og serie-nr. (3) fra typeskiltet.

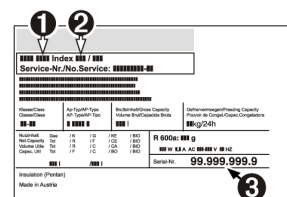

Typeskiltet er plassert på venstre side inni apparatet.

- Underrett vår kundeservice om feilen, betegnelsen på apparatet (1), service-nr. (2) og serie-nr. (3).
- Dette vil gjøre at servicen kan gjennomføres raskt og målrettet.
- Hold apparatet lukket til servicepersonen kommer.
- På den måten vil matvarene holde seg kalde lenger.
- Trekk ut støpselet (ikke dra i ledningen) eller slå av sikringen.

17. Service

For rekvirering av service og reservedeler i Danmark, ring nedenstående nummer og du vil bli satt over til nærmeste serviceinstans.

Ring på 70 25 23 03

18. Driftsfeil

Apparatet er konstruert og produsert for å oppnå høy driftssikkerhet og lang levetid. Dersom det allikevel skulle forekomme feil i driften, så kontroller om driftsfeilen skyldes en betjeningsfeil.

I så fall må man selv dekke omkostninger som skulle oppstå, også innenfor garantiperioden. Følgende feil kan man løse selv:

Apparatet går ikke.

→ Apparatet er ikke slått på.

- Slå på apparatet.

→ Støpselet er ikke satt riktig inn i stikkkontakten.

- Kontroller støpselet.

→ Sikringen til stikkkontakten er ikke i orden.

- Kontroller sikringen.

Kompressoren kjører uavbrutt i lang tid.

→ Ved mindre behov for kulde skifter kompressoren til lavere omdreininger. Selv om driftstiden dermed økes, spares energi.

- Dette er normalt ved energibesparende modeller.

→ SuperCool er på.

- For å kjøle matvarene raskt kjører kompressoren i lengre tid. Dette er normalt.

Det høres en boblende og klukkende lyd

→ Denne lyden kommer fra kjølemiddelet som befinner seg i kjølekretsløpet.

- Denne lyden er normal.

Det høres en svak klikkelyd

→ Denne lyden oppstår alltid når kjøleaggregatet (motoren) slås på eller av automatisk.

- Denne lyden er normal.

Det høres en brummelyd. En kortvarig støy når kjøleaggregatet (motoren) starter opp.

→ Når det er lagt inn ferske matvarer, eller når døren har vært åpen over lengre tid, økes kjøleeffekten automatisk.

- Denne lyden er normal.

→ Omgivelsestemperaturen er for høy.

- Se kapittelet Bruksområde.

Det høres en dyp brummelyd

→ Lyden oppstår på grunn av luftstrømming i ventilatoren.

- Denne lyden er normal.

Vibrasjonslyder

→ Apparatet står ikke fast på gulvet. Dermed vibrerer møbler eller gjenstander som står i nærheten på grunn av kjøleaggregatet som går.

- Flytt apparatet litt eller rett det opp ved hjelp av de justerbare føttene.
- Flytt flasker og beholdere litt fra hverandre.

Apparatet er varmt på yttersidene.

→ Kjølekretsløpets varme utnyttes for å unngå kondensvann.

- Dette er normalt.

Temperaturen er ikke tilstrekkelig lav.

→ Døren til apparatet er ikke riktig lukket.

- Lukk døren til apparatet.

→ Utilstrekkelig ventilasjon.

- Frigjør ventilasjonsristene.

→ Omgivelsestemperaturen er for høy.

- Se kapittelet Apparatets bruksområde.

→ Apparatet har blitt åpnet for ofte eller i for lang tid.

- Vent og se om den nødvendige temperaturen oppnås av seg selv. Hvis dette ikke skjer, kontakt kundeservice. Se kapittelet Vedlikehold.

→ Apparatet står for tett inntil en varmekilde.

- Se kapittelet Oppstilling

Den innvendige belysningen er slukket.

→ Apparatet er ikke slått på.

- Slå på apparatet.

→ Døren har vært åpen i mer enn 15 min.

- Den innvendige belysningen slås automatisk når døren har vært åpen i ca. 15 minutter.

→ Når den innvendige belysningen er slukket, men temperaturindikatoren lyser, så er pæren defekt.

- Den innvendige belysningen er defekt eller dekselet skadet. Kontakt service.



Advarsel

Fare for skader pga. elektrisk støt!

Under dekselet finne spenningsførende deler.

- Lysdioden i den innvendige belysningen må kun byttes eller repareres av dertil utdannet servicepersonale.



Advarsel*

Fare for å bli såret gjennom laserstråling klasse 1M.

- Ikke se inn i strålen når dekselet åpnes.

19. Ta ut av drift

Slå av apparatet

- Trykk på knappene .
Temperaturdisplayet er mørkt.

Stoppe bruken av apparatet

- Tøm apparatet.
- Dra ut støpselet.
- Rengjør apparatet. (Se kapitlet Rengjøring).
- La døren stå åpen, slik at det ikke oppstår dårlig lukt.

20. Avhending av apparatet

Apparatet inneholder fremdeles verdifulle materialer og skal i motsetning til usortert husholdningsavfall avleveres på nærmeste gjenbruksstasjon. Avhending av gamle apparater skal skje på fag- og sakkyndig måte i henhold til gjeldende lokale forskrifter og lover.



Kjølekretsløpet på det utbrukte apparatet må ikke skades under transporten, slik at kjølemiddelet (opplysninger på typeskiltet) og oljen ikke renner ukontrollert ut.

- Gjør apparatet ubrukelig.
- Dra ut støpselet.
- Skjær av strømkabelen.

21. Installasjonsanvisning

21.1. Plassering av apparatet

- Ved skader på apparatet skal man omgående henvende seg til leverandøren, før apparatet tilkobles.
- Gulvet på plasseringsstedet skal være vannrett og jevnt.
- Apparatet må ikke plasseres på steder med direkte sollys, ved siden av komfyr, radiator og lignende utstyr.
- Apparatet skal alltid plasseres direkte opp mot veggen. Ikke sett opp apparatet uten hjelp.
- I henhold til normen EN 378 skal plasseringsområdet for apparatet ha et volum på 1 m³ for hver 8 g kjølemiddel R600a. Er plasseringsområdet for lite, kan det i tilfelle lekkasje i kjølemiddelkretsløpet oppstå en antennelig gass-luft-blanding. Opplysningen om kjølemiddelmengden finnes på typeskiltet inni apparatet.



ADVARSEL

Brannfare på grunn av fukt!

Når spenningsførende deler eller strømledningen blir fuktige, kan det oppstå en kortslutning.

- Apparatet er konstruert til bruk i lukkede rom. Apparatet må ikke benyttes i det fri, i fuktige omgivelser eller hvor det er utsatt for vannsprut.



ADVARSEL

Brannfare pga. kjølemiddel!

Det inneholdte kjølemiddelet R 600a er miljøvennlig, men brennbart.

Kjølemiddel som lekker kan antennes.

- Kretsløpets rørledninger må ikke skades.



ADVARSEL

Fare for brann og skade!

- Varmeavgivende apparater, som f.eks. mikrobølgeovn, brødrister osv. må ikke plasseres oppå apparatet!



ADVARSEL

Fare for brann og skader på grunn av blokkerte ventilasjonsrister!

- Hold alltid ventilasjonsristene frie. Sørg alltid for god ventilasjon!

21.2. Tilkobling av apparatet

VIKTIG: Fare for skade av elektroniske deler!

- Ikke bruk vekselretter (omformer til konvertering av likestrøm til vekselstrøm eller trefaset strøm) eller energisparestøpsel.



ADVARSEL

Fare for brann og overoppheting!

- Ikke bruk skjøteledning eller grenuttak.
- Strøm (vekselstrøm) og spenning på plasseringsstedet skal stemme overens med opplysningene på typeskiltet (se kapitlet Oversikt over apparat og utstyr).
- Apparatet må kun kobles til en korrekt installert stikkontakt. Stikkontakten skal ha en sikring på 10 A eller større.
- Den skal være lett tilgjengelig, slik at man i et nødstilfelle raskt kan koble apparatet fra strømforsyningen.
- Overhold avstandsmålene til stikkontakten.
- Kontroller den elektriske tilkoblingen.
- Rengjøring av apparatet. Mer om det i kapitlet Rengjøring.
- Sett støpselet i stikkontakten.

21.3. Oppstillingsmål

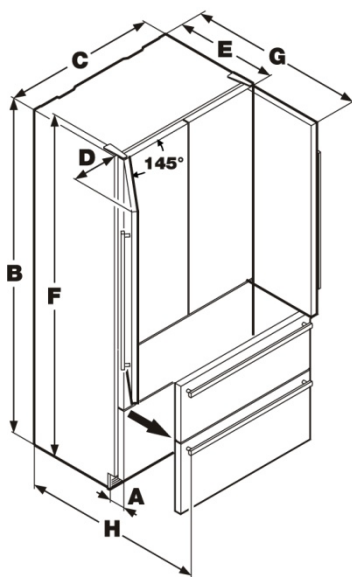

- A. 90 mm
- B. 2027 mm
- C. 910 mm
- D. 279 mm
- E. 615 mm
- F. 2039 mm
- G. 1037 mm
- H. 1002 mm

21.4. Ventilasjon

- Den påkrevde luftventilasjonen dirigeres gjennom sokkelen.
- Det er viktig at det medfølgende gitteret monteres.
- Ventilasjonsåpningene på aldri blokkeres.

21.5. Montering av anti-tipp-beslag

VIKTIG: Det medfølgende anti-tipp-beslaget skal monteres. Dette hindrer at skapet tipper ved åpning av fullt belastet dør.

Montering av det nederste anti-tipp-beslaget.

- Marker midten av bakveggen på apparatet. Juster anti-tipp-beslaget med apparatets midtlinje.

Viktig: Sørg for at det ikke er noen elektriske kabler eller vannslanger i den veggseksjonen der anti-tipp-beslaget monteres. Disse kan bli skadet under installasjonen.

- Fest anti-tipp-beslaget til gulvet med medfølgende 5 skruene (6 mm x 60 mm)

Viktig: Hvis anti-tipp-beslaget monteres på betonggulv, bruk da skruer til betong.

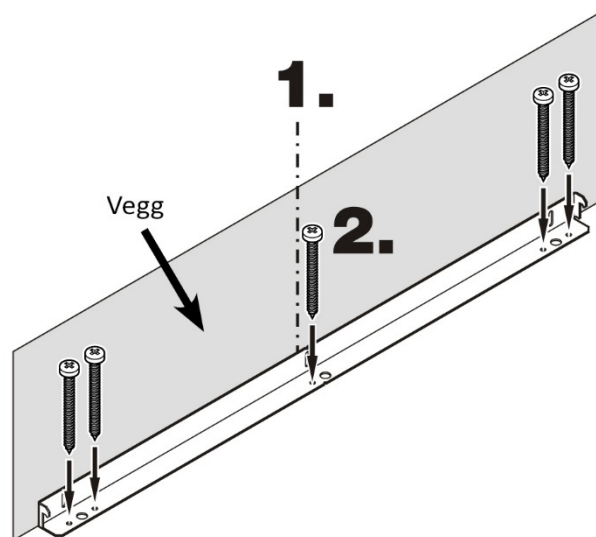

Hvis apparatet installeres mellom møbler med en dybde på over 620 mm, har ikke apparatet kontakt til anti-tipp-beslaget. I så tilfelle skal det installeres i en avstand på 620 mm fra fronten av apparatet til det bakerste hjørnet av anti-tipp-beslaget.

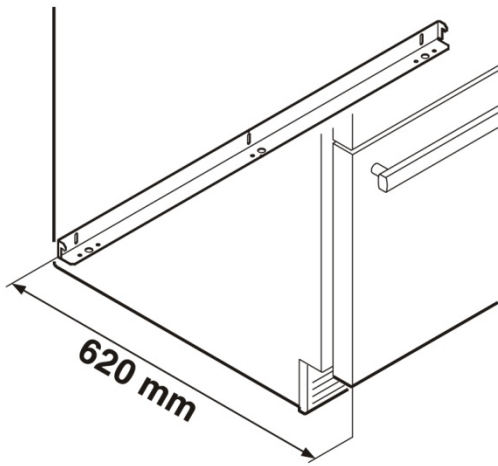

2. Sett begge påførselshengslene på transporthåndtakene.

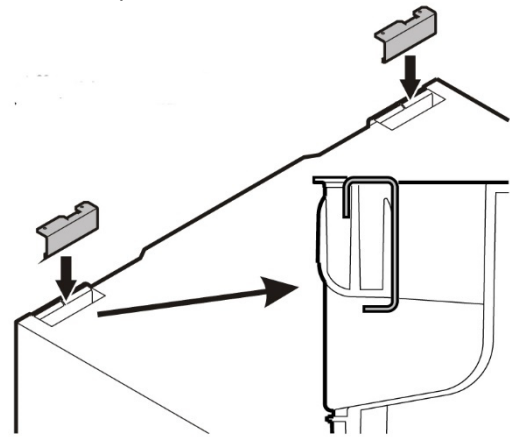

Sett fra siden

Montering av det øverste anti-tipp-beslaget.

1. Monter det øverste anti-tipp-beslaget med de medfølgende 6 x 60-skruene.

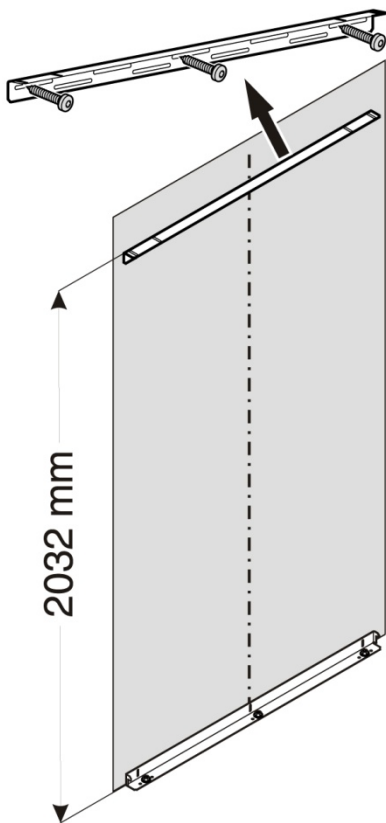

21.6. IceMaker

IceMakeren er plassert i frysekuffen og skal kobles til vannforsyning.



ADVARSEL

Fare for elektrisk støt!

- Trekk ut støpselet av stikkontakten før apparatet kobles til vannledningen.
- Slå av vannforsyningen før vannforsyningsledningen kobles til IceMakeren.
- Tilkobling til drikkevannsforsyningen må kun foretas av en kvalifisert VVS-installatør.



ADVARSEL

Fare for forgiftning!

- Vannkvaliteten skal være i henhold til drikkevannsbestemmelsene i det landet (f.eks. 98/83/EU) der apparatet benyttes.
- IceMakeren er kun ment til fremstilling av isbiter beregnet til en vanlig husholdning, og den skal benyttes med vann som er egnet til dette.

Alle reparasjoner skal utføres av en autorisert tekniker.

Produsenten/distributøren kan ikke holdes ansvarlig for skader oppstått pga. av feilaktig el-installasjon eller vanntilkobling.

Vanntilkobling

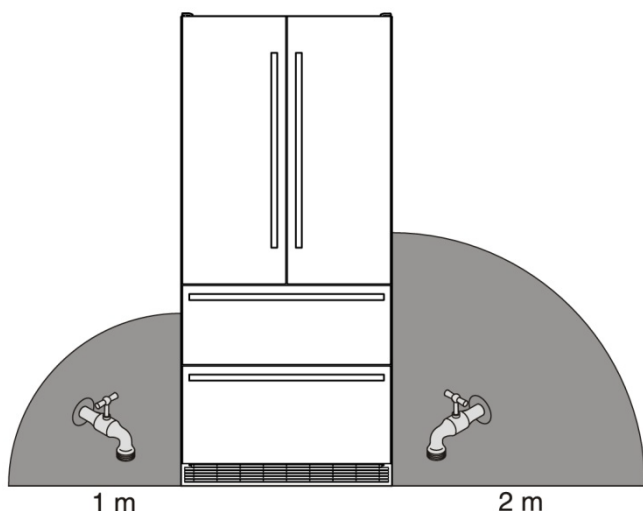

Kranen skal være innenfor de grå markerte områdene.

- Vanntrykket skal ligge mellom 1,5 bar og 6 bar. (0,15 MPa - 0,6 MPa).
Merk: Hvis vannfilteret er montert (gjelder ikke for Norge), skal trykket ligge mellom 3 og 6 bar (0,3 – 0,6 MPa). Hvis trykket med filteret er for lavt, kan IceMakeren slutte å fungere.
- Vanntilførselen til apparatet skal skje gjennom en ledning for kaldt vann som tåler driftstrykket og som oppfyller hygienebestemmelsene. Benytt den vedlagte slangen av rustfritt stål til dette (lengde 3 m). Den skal monteres av en fagperson.

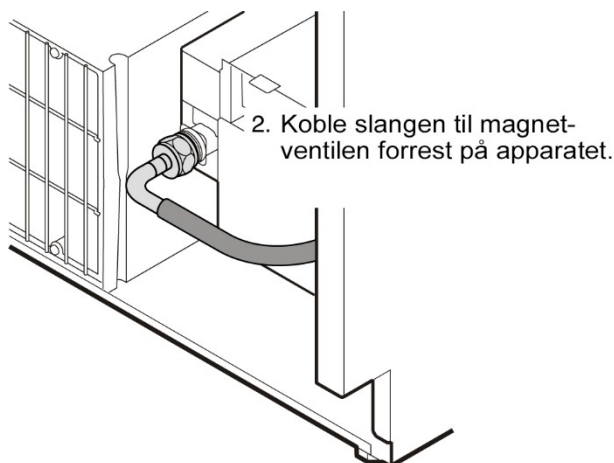
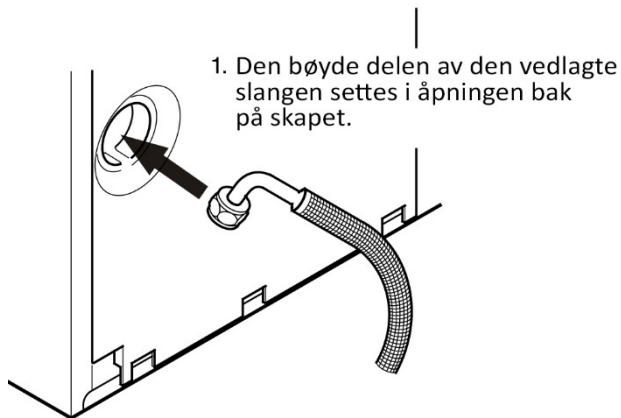

VIKTIG: Når IceMakeren slås på første gang, skal vanntilførselssystemet tømmes for luft (se avsnittet Klargjøring av IceMakeren)

3. Skyv apparatet bakover til festeplaten til kompressoren berører anti-tipp-beslaget.

VIKTIG: For å unngå at apparatet tipper forover skal festeplaten til kompressoren berøre anti-tipp-beslaget!

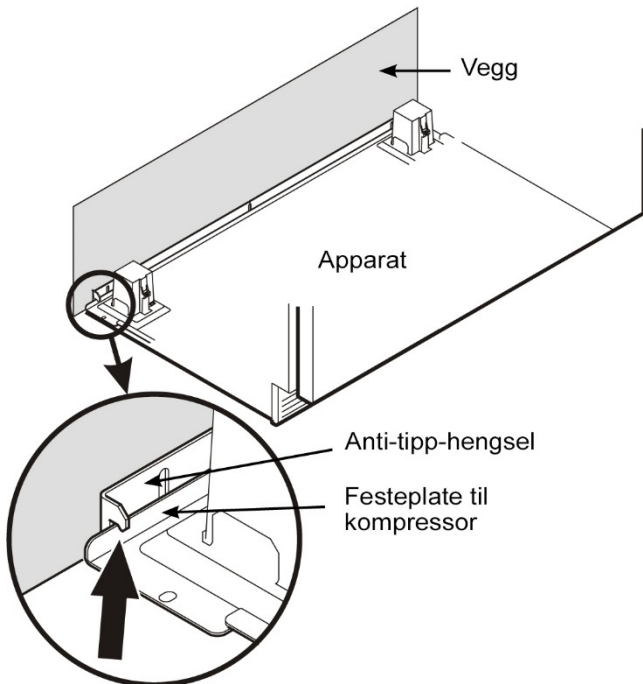

4. Koble slangen til kranen. Åpne vanntilførselen og kontroller systemet for lekkasje.

VIKTIG: Ikke koble apparatet til strømforsyningen før installasjonen er 100 % gjennomført.

21.7. Nivellering av apparatet

1. Juster høyde på fronten med de to justerbare bena (1).

VIKTIG: De forreste bena skal være fast plassert på gulvet.

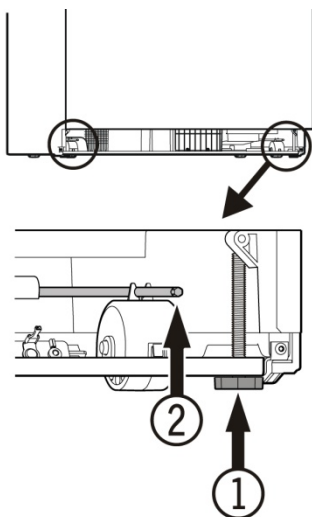

2. Vri bolten (2) med klokken til festeplaten til kompressoren rører anti-tipp-beslaget.

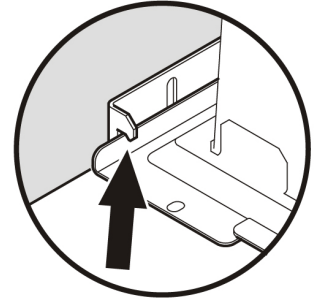

Øverste anti-tipp-beslag

3. Fest med skruene M5 x 7.

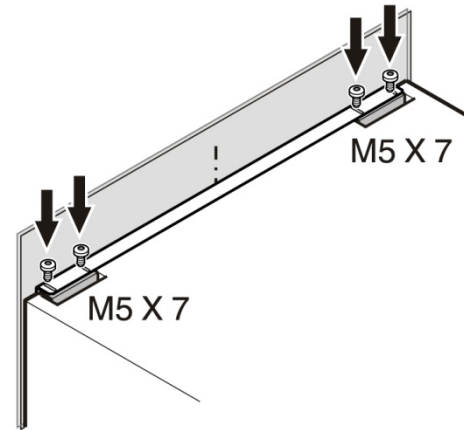

21.8. Montering av støvfilter

Det medfølgende støvfilteret hindrer at det kommer støv og skitt inn i motordelen, noe som vil redusere kjøleevnen. Det er derfor svært viktig at støvfilteret monteres.

1. Trekk den nederste fryseskuffen helt ut.
2. Fjern den beskyttende filmen fra støvfilteret. Sett inn filteret fra bunnen og klikk det på plass.

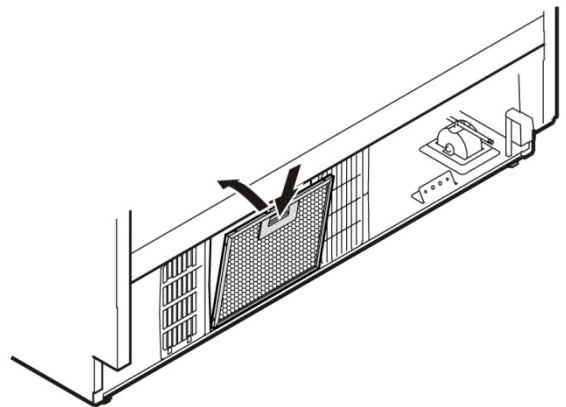

21.9. Montering av ventilasjonsgitter

VIKTIG: For å sikre en feilfri drift av apparatet skal ventilasjonsgitteret monteres.

Blokker aldri ventilasjonsåpningene!

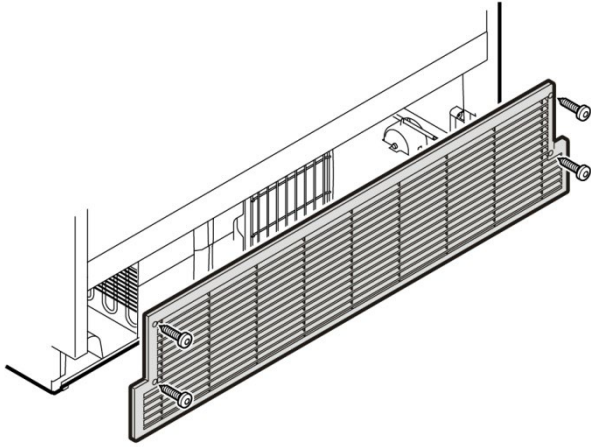



witt

Witt Norge · Tlf. 32 82 99 40 · info@witt.no · www.witt.no

LIEBHERR