

Bruksanvisning

SE

LIEBHERR

Innehåll

1. Översikt över apparaten	1
1.1. Apparatens användningsområde	1
1.2. Överensstämmelse	1
1.3. Översikt över apparaten och utrustningen	2
1.4. Energisparråd.....	2
2. Allmänna säkerhetsanvisningar	3
3. Vattenfilter (gäller ej Sverige)	4
4. Manöver- och displayelement	4
4.1. Temperaturdisplay.....	4
4.2. Kontrollpanel	4
5. Idrifttagande	5
5.1. Transport av apparaten	5
5.2. Uppställning av apparaten.....	5
5.3. Bortskaffande av förpackningen.....	5
5.4. Anslutning av apparaten.....	6
5.5. Slå till/från apparaten.....	6
6. Handhavande	6
6.1. Temperaturinställning	6
6.2. Temperaturdisplay.....	6
6.3. Larmsignal.....	7
6.4. Strömavbrott/FrostControl.....	7
6.5. SuperCool	7
7. Inställning	7
7.1. Aktivering av inställningsmenyn.....	7
7.2. Barnspärr	8
7.3. Vattenfilter (gäller ej Sverige).....	8
7.4. IceMaker (semesterläge)	8
7.5. Vattenmängd till isbitlåda	8
7.6. Temperaturinställning i BioFresh-lådor...9	
7.7. Displayens ljusstyrka.....	9
7.8. Reglering av värme i dörrtätningen.....9	
7.9. Bekräfta rengöring av dammfilter	9
8. Belysning	10
9. Utrustning och placering	10
10. BioFresh-lådor	11
11. Fryslådor	12
11.1. Infrysning av livsmedel	12
11.2. SuperFrost	12
12. IceMaker	13
12.1. Säkerhetsanvisningar.....	13
12.2. Förberedande av IceMaker	13
12.3. Slå till IceMaker	13
12.4. Slå från IceMaker.....	13
12.5. IceMaker (semesterläge).....	13
13. Avfrostning med NoFrost	14
14. Rengöring av apparaten	14
15. Garanti	15
16. Felsökning	16
17. Service	16
18. Driftfel	16
19. Ta ur drift	17
20. Bortskaffande av apparaten	17
21. Installationsanvisning	18
21.1. Uppställning av apparaten	18
21.2. Anslutning av apparaten	18
21.3. Uppställningsmått	18
21.4. Ventilation.....	19
21.5. Montering av tippskydd	19
21.6. IceMaker.....	20
21.7. Nivellering av apparaten	21
21.8. Montering av dammfiltret.....	22
21.9. Montering av ventilationsgallret	22

Tillverkaren arbetar kontinuerligt med vidareutveckling av alla typer och modeller. Vi ber därför om förståelse för att vi förbehåller oss rätten till ändringar av utformning, utrustning och tekniska uppgifter.

Läs noga igenom anvisningarna i denna bruksanvisning för att bekanta dig med alla fördelar med din nya apparat.

1. Översikt över apparaten

1.1. Apparatens användningsområde

Apparaten är avsedd för kylning av livsmedel. Apparaten är avsedd att användas i hushåll. Den är inte avsedd för kommersiell användning, i synnerhet inte för laboratorieändamål och liknande. Det finns risk för felfunktion. Apparaten är, beroende på klimatklass, avsedd för användning i begränsade omgivningstemperaturer. Gällande klimatklass för apparaten finns angiven på typskylten.

Observera: Håll angiven omgivningstemperatur, annars minskar kyleffekten.

Klimatklass	Omgivningstemperaturer
SN	10 °C till 32 °C
N	16 °C till 32 °C
ST	16 °C till 38 °C
T	16 °C till 43 °C

1.2. Överensstämmelse

Kylmediekretsen har kontrollerats med avseende på täthet. Apparaten uppfyller gällande säkerhetsbestämmelser samt EG-direktiven 2006/95/EG och 2004/108/EG.

1.3. Översikt över apparaten och utrustningen

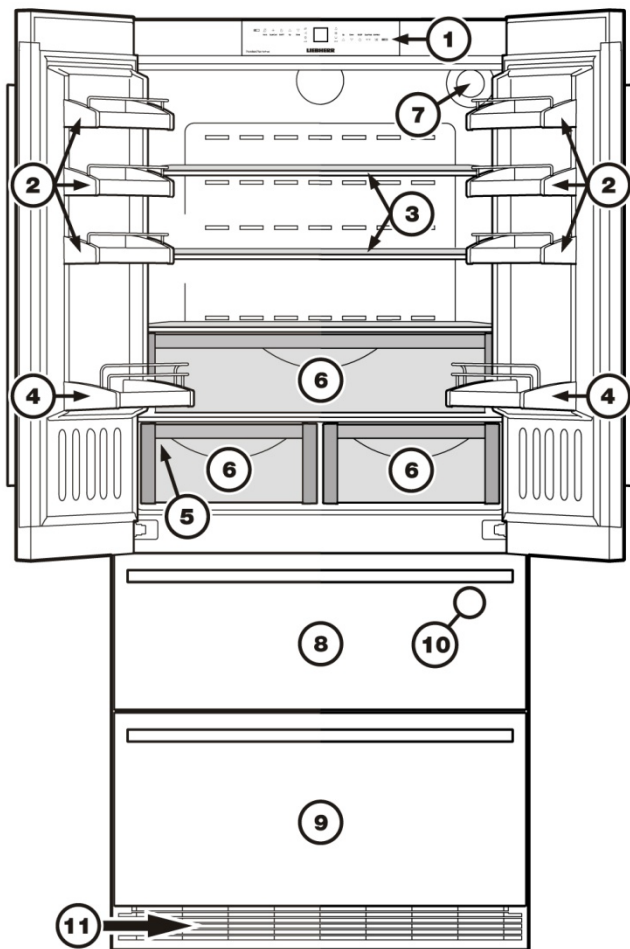

1. Kontrollpanel
2. Justerbara dörrhyllor
3. Justerbara hyllor
4. Flaskhylla
5. Typskylt
6. BioFresh-lådor
7. Vattenfilter
8. Övre fryslåda
9. Nedre fryslåda
10. IceMaker – placerad i lådan
11. Ventilationsgaller. Täck aldrig över detta område, eftersom det blockerar luftflödet.

1.4. Energisparråd

- Säkerställ alltid god ventilation.
- Håll apparatens dörr öppen så kort tid som möjligt.
- Lägg in livsmedel på rätt plats direkt.
- Förvaring av varma matvaror: låt dem först svalna till rumstemperatur innan de läggs in.
- Dammvlagringar ökar energiförbrukningen.

2. Allmänna säkerhetsanvisningar

Risker för användaren:

- Apparaten är inte avsedd för personer (inklusive barn) med en nedsatt fysisk, sensorisk eller psykisk funktionsförmåga eller personer som saknar tillräcklig kunskap och erfarenhet. Undantaget är de fall där de instrueras i användandet av apparaten och där de inledningsvis hålls under uppsikt av en person som ansvarar för deras säkerhet. Håll barn under uppsikt så att de inte leker med apparaten.
- Dra ut stickkontakten (dra inte i själva kabeln) eller slå från säkringen vid felfunktion.
- Reparationer och ingrepp i apparaten samt byte av strömkabeln får endast utföras av vår kundtjänst eller annan därtill utbildad personal.
- Fatta alltid tag i stickkontakten när apparaten ska kopplas bort från elnätet. Dra inte i kabeln.
- Apparaten får endast monteras och anslutas enligt informationen i bruksanvisningen.
- Förvara denna bruksanvisning noga och lämna över den till en eventuell ny ägare.

Risk för brand:

- Köldmediet R600a är miljövänligt men brandfarligt. Utläckande köldmedium kan självantända.
- Skada inte kylkretsens rörledning.
- Använd inte öppen låga eller antändningskällor inne i apparaten.
- Använd inga elektriska apparater inne i apparaten (till exempel ångtvätt, uppvärmningsapparater, glassmaskiner).
- Om köldmedium läcker ut: Avlägsna öppen eld eller antändningskällor i närheten av läckaget. Dra ut stickkontakten. Säkerställ god ventilation av lokalen. Kontakta kundtjänst.
- Förvara inte explosiva ämnen eller sprejburkar med lättantändliga drivgaser som till exempel butan, propan, pentan osv. i apparaten. Sådana sprejburkar kan identifieras med hjälp av den tryckta informationen på etiketten eller en flamsymbol.
- Eventuell utströmmande gas kan antändas av elektriska komponenter.
- Ställ inga brinnande stearinljus, lampor eller andra föremål med öppen låga på eller i apparaten.
- Drycker med hög alkoholhalt får endast förvaras i tättslutande, upprättstående behållare. Eventuell läckande alkohol kan antändas av elektriska komponenter.

Risk för vältning:

- Använd inte sockel, lådor, dörrar osv. som fotsteg eller stöd. Detta gäller särskilt barn.

Risk för matförgiftning!

- Förtär inte livsmedel som har förvarats för länge.

Risk för köldskador, domningar och smärta:

- Undvik långvarig hudkontakt med kalla ytor och eller kyl-/frysvaror eller vidta skyddsåtgärder, till exempel genom att använda handskar. Glass och i synnerhet isglass eller isbitar får inte ätas direkt ur frysen och inte i för kallt tillstånd.

3. Vattenfilter (Obs! Gäller inte den svenska marknaden, eftersom vattnet går att dricka direkt ur kranen)

Innan apparaten slås till ska det medföljande vattenfiltret installeras högst upp på kylskåpets bakre vägg. Detta säkerställer en god kvalitet på isbitarna och håller vattnet fritt från sand.

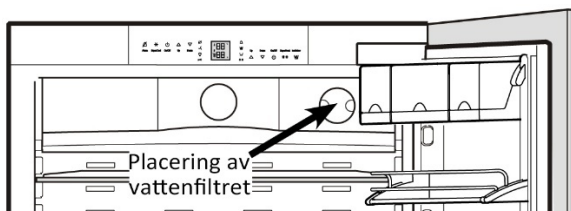

Byt ut filtret när droppsymbolen tänds på displayen. Filter finns att köpa hos din återförsäljare. När det nya filtret är installerat ska droppsymbolen tas bort manuellt – se instruktionerna i avsnittet: Installation.

Viktigt: För att undvika bakteriebildning ska filtret bytas när droppen tänds på displayen.

Det är inte nödvändigt att stänga av vattentillförseln vid byte av filtret.

3.1. Installation av vattenfiltret

Montera av filterkåpan.

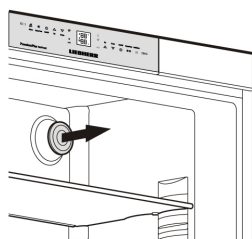

Sätt i det nya filtret och vrid det 90° medurs.

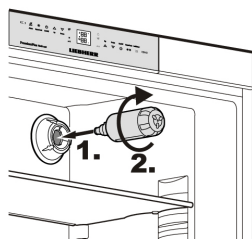

Avmontering av filtret

Vrid filtret 90° moturs och montera av det.

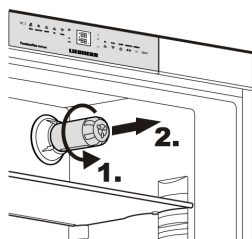

4. Manöver- och displayelement

4.1. Temperaturdisplay

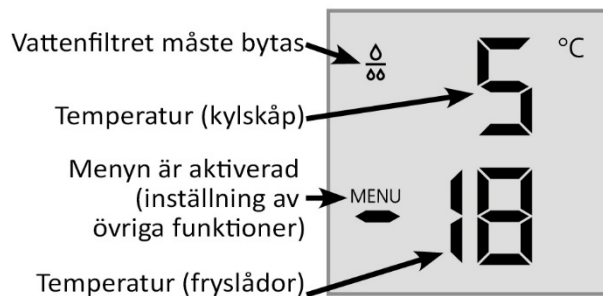

4.2. Kontrollpanel

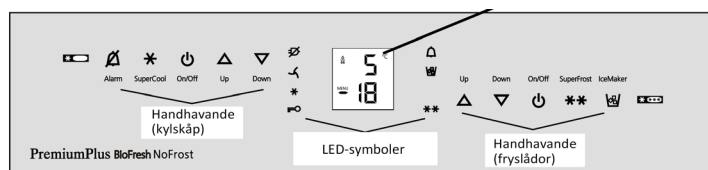

Kontrollknappar (kylskåp)

- Aktivering av larm (kyl och frys)
- SuperCool
- Till/från-knapp (kylskåp)
- Temperaturinställning (kylskåp)

Kontrollikoner

- Strömavbrott (LED)
- Dammfilter (LED)
- Dammfiltret måste rengöras
- SuperCool (LED)
- Barnspärr (LED)
- Larm (LED)
- IceMaker är tillkopplad (LED)
- SuperFrost (LED)

Kontrollknappar (frysådor)

- Temperaturinställning (frysådor)
- Till/från-knapp (frysådor)
- SuperFrost
- Till/från-knapp (IceMaker)

5. Idrifttagande

5.1. Transport av apparaten



Var försiktig

Risk för kroppsskador och personskador genom felaktig transport!

- Transportera apparaten i förpackat skick.
- Transportera apparaten i stående läge.
- Transportera inte apparaten ensam.

5.2. Uppställning av apparaten

Vid skada på apparaten ska man omgående kontakta leverantören innan apparaten ansluts. Golvet på uppställningsplatsen ska vara plant och jämnt.

Apparaten får inte installeras på platser där den utsätts för direkt solljus, bredvid en spis, ett värmeelement och liknande utrustning. Placera alltid apparaten direkt mot väggen. Installera inte apparaten utan hjälp.

Enligt standarden EN 378 ska uppställningsutrymmet för apparaten ha en volym på 1 m³ för varje 8 g köldmedium R600a. Om uppställningsutrymmet är för litet kan en lättantändlig gas-luftblandning bildas i händelse av ett läckage i kylkretsen. Mängden köldmedium i apparaten står angiven på typskylten inuti apparaten.



Varning

Brandrisk på grund av fukt!

Om strömförande delar eller strömkabeln blir fuktiga kan detta leda till kortslutning.

- Apparaten är avsedd att användas i hushåll. Apparaten får inte användas utomhus, i fuktiga miljöer eller där den utsätts för vattenstänk.



Varning

Brandrisk på grund av kylmedel!

Det inneslutna köldmediet R600a är miljövänligt men brandfarligt. Köldmedium som läcker ut kan antändas.

- Skada inte kylkretsens rörledningar.



Varning

Risk för brand och skada!

- Ställ inte värmeavgivande apparater som till exempel mikrovågsugnar, brödrostar osv. på apparaten!



Varning

Risk för brand och skador på grund av blockerade ventilationsgaller!

- Håll alltid ventilationsgallren fria. Säkerställ alltid god ventilation!

- Ta bort anslutningskabeln som sitter på apparatens baksida. Ta samtidigt bort kabelhållaren, annars uppstår oljud på grund av vibrationer!
- Dra bort skyddsfolierna från skåpets utsida.
- Dra bort skyddsfolierna från dekorlisterna.
- Ta bort alla transportsäkringar.
- Bortskaffa förpackningen. Se kapitlet Bortskaffande av förpackningen.

Viktigt

När apparaten placeras i en mycket fuktig miljö kan kondensvatten bildas på apparatens utsida.

- Säkerställ alltid god ventilation på uppställningsplatsen.

5.3. Bortforsling av emballage



Varning

Risk för att bli kvävd av förpackningsmaterial och folier!

- Låt inte barn leka med förpackningsmaterial.

Förpackningen är tillverkad av återvinningsbara material:

- wellpapp/kartong
- delar av skummad polystyren
- folier och påsar av polyeten
- band av polypropylen
- Lämna in förpackningsmaterialet på närmaste återvinningscentral.

5.4. Anslutning av apparaten

Viktigt

Risk för skador på elektroniska delar!

- Använd ingen växelströmsomriktare (omvandlare för att konvertera likström till växelström eller trefasström) eller energisparkontakt.



Varning

Risk för brand och överhettning!

- Använd inga förlängningskablar eller grenuttag.

Ström (växelström) och spänning på uppställningsplatsen måste överensstämma med informationen på typskylten (se kapitlet Översikt över apparaten och utrustningen).

Apparaten får endast anslutas till ett korrekt installerat eluttag.

Eluttaget måste ha en säkring på 10 A eller högre. Det ska vara lätt tillgängligt så att apparatens anslutning till elnätet snabbt kan brytas i händelse av ett nödfall.

- Kontrollera elanslutningen.
- Rengör apparaten. Mer om detta i kapitlet "Rengöring".
- Sätt stickkontakten i eluttaget.

5.5. Slå till och från apparaten

Observera: Vi rekommenderar att apparaten rengörs innan den slås till för första gången (se avsnittet Rengöring).

Lägg inte in några livsmedel i fryslådorna förrän temperaturen har nått -18 °C.

Kyl- och frysavdelningen används separat.

Slå till apparaten: Tryck på till/från-knappen  till vänster om kylskåpet och till höger om fryslådorna. Temperaturdisplayen tänds.

Slå från apparaten: Tryck på till/från-knappen  för att slå av apparaten. Belysningen i temperaturdisplayen slocknar.

6. Handhavande

6.1. Inställning av temperaturen

Apparaten är förinställd för normal drift. Vi rekommenderar en temperatur på +5 °C i kylskåpet och -18 °C i fryslådorna.

Ställa in lägre temperatur: Tryck på ned-knappen  till vänster för att sänka temperaturen i kylskåpet och på ned-knappen till höger för att sänka temperaturen i fryslådorna.

Ställa in högre temperatur: Tryck på upp-knappen  till vänster för att höja temperaturen i kylskåpet och på upp-knappen till höger för att höja temperaturen i fryslådorna.

- Under temperaturinställningen blinkar den inställda temperaturen på displayen.
- När du trycker på inställningsknapparna för första gången visas det senast inställda värdet.
- Inställningen görs i steg om 1 °C. Genom att hålla knappen intryckt görs inställningen snabbare.
- Cirka 5 sekunder efter inställningen visar displayen den verkliga temperaturen i kylskåpet och fryslådorna.
- Temperaturen i kylskåpet kan ställas in mellan +2 °C och 11 °C.
- Temperaturen i fryslådorna kan ställas in mellan -14 °C och -26 °C.

6.2. Temperaturdisplay

Vid normal drift visar temperaturdisplayen följande:

- genomsnittstemperatur i kylskåpet
- varmaste temperatur i fryslådorna.

När apparaten slås till för första gången blinkar displayen tills apparaten har nått en tillräckligt låg temperatur (under 0 °C i fryslådorna).

Displayen blinkar:

- Om temperaturen ändras.
- Om temperaturen inuti skåpet har stigit flera grader. Till exempel för att varm mat har lagts in i fryslådorna. Temperaturen kan också stiga kortvarigt på grund av att lådorna har stått öppna och varm luft har kommit in i lådorna.

Om **F1** till **F5** visas på displayen har ett fel uppstått på apparaten. Kontakta i så fall service (se avsnittet Service).

6.3. Larmsignal

Apparaten är utrustad med en larmfunktion.

Akustiskt dörrlarm: Om dörren lämnas öppen i mer än 180 sekunder ljuder larmsignalen. Tryck på larmknappen  för att stänga av larmet. Larmet avaktiveras automatiskt när dörren stängs.

Akustiskt/visuellt temperaturlarm: Larmet ljuder om temperaturen i fryslådorna inte är tillräckligt låg. Temperaturdisplayen och LED-symbolen  blinkar på displayen.

Tryck på larmknappen  för att slå av det akustiska larmet. Temperaturdisplayen blinkar tills larmsituationen har avhjälpits.

Larmet kan utlösas:

- Om fryslådorna har lämnats öppna under en längre tid och det har kommit in varm luft.
- Om det har uppstått ett strömavbrott.
- Om det finns ett fel på apparaten.

Kontrollera efter ett larm om de frysvarorna har börjat tina.

6.4. Strömavbrott/FrostControl

Om LED-symbolen  visas på kontrollpanelen betyder det att temperaturen i fryslådorna har stigit inom de senaste timmarna/dagarna på grund av ett strömavbrott.

Om man trycker på larmknappen  visas den högsta temperatur som har registrerats i lådorna under strömavbrottet. Kontrollera om de frysvarorna har börjat tina.

Den högsta registrerade temperaturen visas på displayen i cirka en minut, varefter den faktiska temperaturen i fryslådorna visas på displayen.

Tryck på larmknappen för att avaktivera larmet.

6.5. SuperCool

Med SuperCool ställs kylskåpet in på högsta kyleffekt. Därmed uppnås lägre kyltemperaturer. Använd SuperCool för att kyla ned stora mängder livsmedel.

Aktivering av SuperCool: Tryck kort på knappen SuperCool . LED-symbolen tänds på displayen. Kyltemperaturen sjunker till det lägsta värdet. SuperCool är tillkopplat.

Observera: Fläkten går när SuperCool är tillslagen. SuperCool har en något högre energiförbrukning. SuperCool stängs dock av automatiskt efter sex till tolv timmar. Apparaten fortsätter att fungera arbeta i energibesparande normal drift.



Avaktivering av SuperCool: Tryck kort på knappen SuperCool . LED-symbolen slocknar.

7. Installation

Följande funktioner kan ställas in via menyn Inställningar:

- C** = Barnspärr
- F** = Vattenfilter (Obs! Används inte i Sverige)
- I** = IceMaker (semesterläge)
- E** = Vattenmängd till isbitslåda
- b** = Inställning av temperatur i BioFresh-lådorna
- h** = Displayens ljusstyrka
- H** = Reglering av värme i dörrtätningen
- n** = Bekräfta rengjort dammfilter

7.1. Aktivering av inställningsmenyn

- Håll ned SuperFrost-knappen  i min. 5 sekunder.
- LED-symbolen  lyser i 5 sekunder.
- Efter 5 sekunder blinkar symbolen  på displayen.

Apparaten är nu i inställningsmenyn. Man väljer inställningsalternativ med upp- och ned-knapparna för fryslådorna.

OP NED
 

Observera: I inställningsmenyn blinkar displayen kontinuerligt.



Avaktivering av inställningsmenyn

- Tryck på till/från-knappen  för fryslådorna. Apparaten återgår automatiskt till normal drift.



7.2. Barnspärr

Barnspärren förhindrar att apparaten oavsiktligt stängs av.

Aktivering av barnspärren

- Aktivera inställningsmenyn genom att trycka på SuperFrost-knappen i min. 5 sekunder.
- Displayen visar:

- Tryck på SuperFrost-knappen igen. Displayen visar:

- Tryck på SuperFrost-knappen igen så visar displayen . Barnspärren är nu aktiverad.
- Avaktivera inställningsmenyn genom att trycka på till/från-knappen för fryslådorna.

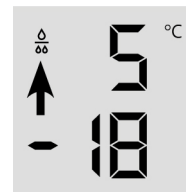

Avaktivering av barnspärren

- Aktivera inställningsmenyn genom att trycka på SuperFrost-knappen i min. 5 sekunder.
- Displayen visar:

- Tryck på SuperFrost-knappen igen. Displayen visar:

- Tryck på SuperFrost-knappen igen så slocknar . Barnspärren är nu avaktiverad.
- Avaktivera inställningsmenyn genom att trycka på till/från-knappen för fryslådorna.

7.3. Vattenfilter (Obs! Används inte i Sverige)

När filtret har bytts ut ska droppsymbolen försvinna från displayen.



- Aktivera inställningsmenyn genom att trycka på SuperFrost-knappen i min. 5 sekunder.
- Tryck på ned-knappen för fryslådorna tills symbolen **F** tänds på displayen.
- Tryck på SuperFrost-knappen. Displayen visar:

- Tryck på SuperFrost-knappen igen. Displayen visar:

- Droppsymbolen slocknar.
- Avaktivera inställningsmenyn genom att trycka på till/från-knappen för fryslådorna.

7.4. IceMaker (semesterläge)

Se avsnittet "IceMaker".

7.5. Vattenmängd till isbitlåda

Om man tycker att isbitarna är för små kan vattentillförselmängden justeras.

Justering av vattenmängden

- Aktivera inställningsmenyn genom att trycka på SuperFrost-knappen i min. 5 sekunder.
- Tryck på ned-knappen för fryslådorna tills symbolen **E** tänds på displayen.
- Tryck på SuperFrost-knappen. Displayen visar:

- Tryck en gång på upp-knappen för fryslådorna så att **E4** visas på displayen.
Viktigt: Öka inte vattenmängden med fler än ett steg i taget. Om för mycket vatten tillsätts kan isbitlådan översvämmas.
- Tryck på SuperFrost-knappen igen.
- Avaktivera inställningsmenyn genom att trycka på till/från-knappen för fryslådorna.

Kontrollera storleken på isbitarna efter några dagar. Om isbitarna fortfarande är för små – upprepa då ovanstående.

7.6. Temperaturinställning i BioFresh-lådor

Temperaturen i BioFresh-lådorna kan ändras efter behov.

Ställ in temperaturen

- Aktivera inställningsmenyn genom att trycka på SuperFrost-knappen i min. 5 sekunder.
- Tryck på ned-knappen för fryslådorna tills symbolen **b** tänds på displayen.
- Tryck på SuperFrost-knappen. Displayen visar:



- Tryck på upp- eller ned-knappen för fryslådorna för att välja mellan:
b4 - b7 = sänka temperaturen
b6 - b9 = höja temperaturen.
Viktigt: vid värdena **b4 - b7** kan temperaturen i lådorna sjunka under 0 °C. Matvarorna kan börja frysa.
- Tryck på SuperFrost-knappen för att välja värde.
- Avaktivera inställningsmenyn genom att trycka på till/från-knappen för fryslådorna.

7.7. Displayens ljusstyrka

Här kan man justera ljusstyrkan på displayen.

- Aktivera inställningsmenyn genom att trycka på SuperFrost-knappen i min. 5 sekunder.
- Tryck på ned-knappen för fryslådorna tills symbolen **h** tänds på displayen.
- Tryck på SuperFrost-knappen. Displayen visar:



- Tryck på upp- eller ned-knappen för fryslådorna för att välja mellan:
h0 = minimum till
h5 = maximum
- Tryck på SuperFrost-knappen för att välja värde.
- Avaktivera inställningsmenyn genom att trycka på till/från-knappen för fryslådorna.

7.8. Reglering av värme i dörrtätningen

Kondensvatten på kylskåpstätningarna kan förhindras genom att reglera värmen för dörrtätningen.

Aktivering av reglering av värme i dörrtätningen

- Aktivera inställningsmenyn genom att trycka på SuperFrost-knappen i min. 5 sekunder.
- Tryck på ned-knappen för fryslådorna tills symbolen **H** tänds på displayen.
- Tryck på SuperFrost-knappen. Displayen visar:



- Tryck på upp- eller ned-knappen för fryslådorna för att välja mellan:
HA = vid lite kondens
HI = vid mycket kondens
- Tryck på SuperFrost-knappen för att välja värde.
- Avaktivera inställningsmenyn genom att trycka på till/från-knappen för fryslådorna.

7.9. Bekräfta rengöring av dammfilter

Efter rengöringen av dammfiltret ska LED-symbolen  försvinna från displayen.

Ta bort dammfiltersymbolen

- Aktivera inställningsmenyn genom att trycka på SuperFrost-knappen i min. 5 sekunder.
- Tryck på ned-knappen för fryslådorna tills symbolen **n** tänds på displayen.
- Tryck på SuperFrost-knappen. Displayen visar:



- Tryck på SuperFrost-knappen igen. Displayen visar:



- LED-symbolen slocknar.
- Avaktivera inställningsmenyn genom att trycka på till/från-knappen för fryslådorna.

8. Belysning

I kylskåpet är belysningen placerad högst upp samt i vänster och höger sida av skåpet.

I fryslådorna är belysningen placerad ovanför varje låda.

Belysningen tänds när skåpdörrarna eller fryslådorna öppnas.

Var försiktig: strålningsklass 1. När lampkåpan har tagits bort får man inte titta direkt på glödlampan genom några optiska instrument (inklusive glasögon, förstoringsglas, kikare osv.). Risk för allvarliga ögonskador.

Belysningen släcks automatiskt om kylskåpsdörrarna eller fryslådorna har varit öppna i mer än 15 minuter. Det akustiska larmet ljuder samtidigt.

Om en av ljuspelarna inte lyser är den defekt.

Observera: glödlampan får endast bytas av en servicetekniker. Försök aldrig att byta ut glödlampan själv.

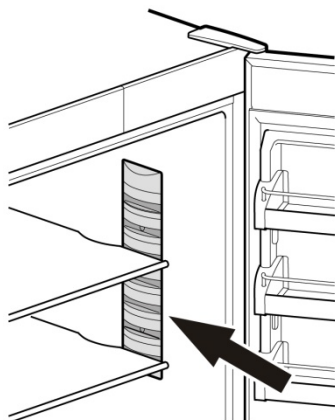

9. Utrustning och placering

Flyttning av glashyllor Lyft upp och ta ut. Sätt tillbaka i omvänd ordning.

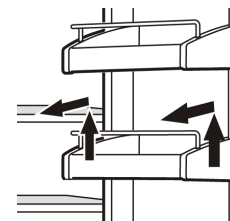

Justering av glashyllor

- Placera ena handen under glashyllan. Detta förhindrar att den tippar bakåt när man tar ut hyllan.
- Lyft hyllan och dra ut den framåt.
- Dra ut hyllan tills den runda utskärningen är i nivå med lampkåpan.
- Placera på önskad plats i skåpet.

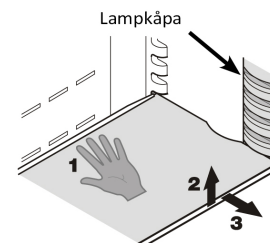

Avmontering av glashyllor

- Följ de första tre stegen i ovanstående (Flyttning av glashyllor).
- Flytta ned hyllan och stanna strax ovanför grönsakslådan.
- Dra framsidan på hyllan uppåt tills hyllan är i vertikalt läge.
- Vrid hyllan 90° och montera av den.

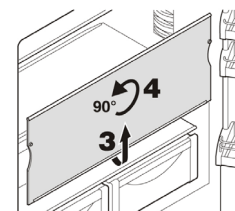

Avmontering av grönsakslådor

- Dra ut lådan helt.
- Ta tag baktill på hyllan och lyft ut den.

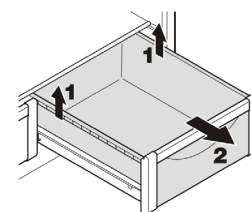

Insättning av grönsakslådor

- Placera lådan på skenorna. Skenorna måste vara helt utdragna.
- Skjut lådan på plats.

Flaskhylla

Hyllan ovanför Biofresh-lådorna kan användas för förvaring av flaskor.

Ta bort glasskivan och placera den under flaskhyllan.

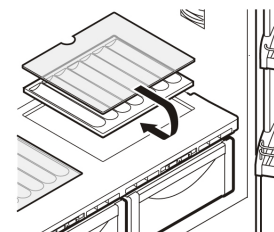

Fördjupningen i flaskhyllan ser till att flaskorna förvaras säkert.

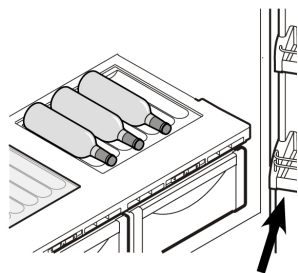

Om man förvarar höga flaskor ska den nedersta dörrhyllan monteras av.

Placering av mat och dryck i skåpet

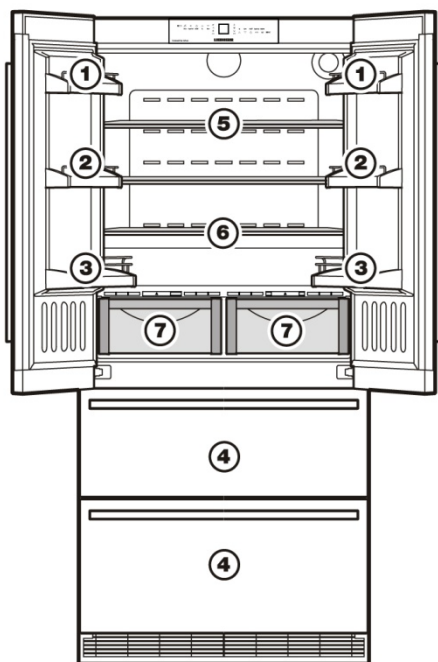

1. Smör och ost
 2. Ägg
 3. Flaskor
 4. Frysta matvaror, isbitar
 5. Kött, korv, mejeriprodukter
 6. Bakverk, färdigrätter
 7. Frukt, grönsaker och sallad (hög luftfuktighet)
kött- och mejeriprodukter (låg luftfuktighet)
- Reglering av luftfuktigheten beskrivs i avsnittet BioFresh-lådor.

Observera:

1. Matvaror som avger och absorberar lukt och smak samt drycker ska alltid förvaras övertäckt.
2. Flaskor med alkoholhaltiga drycker måste vara ordentligt stängda och förvaras upprättstående.
3. Frukt, grönsaker och sallad kan förvaras utan förpackning i lådorna.

10. BioFresh-lådor

BioFresh-delen ger möjlighet att förvara vissa färska livsmedel i upp till tre gånger så lång tid med bibehållen kvalitet jämfört med traditionell kylförvaring.

För livsmedel märkta med sista förbrukningsdag gäller alltid på förpackningen angivet datum.

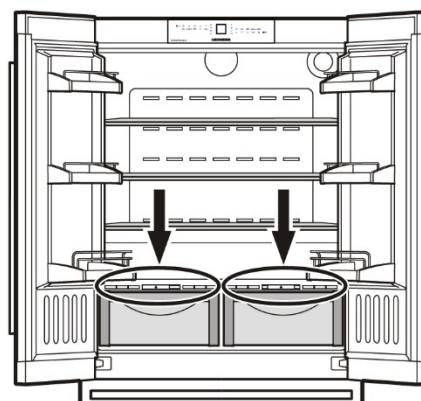

Luftfuktighetsreglering

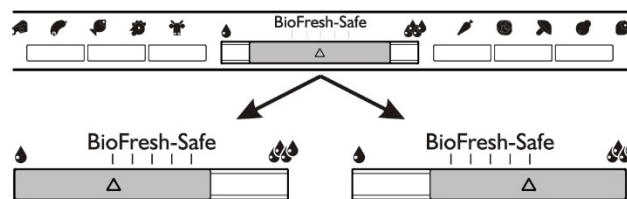

Låg luftfuktighet

Liten fuktsymbol – skjut reglaget åt vänster.

Denna inställning lämpar sig för torra eller förpackade livsmedel som mejeriprodukter, kött, fisk.

Hög luftfuktighet

Stor fuktsymbol – skjut reglaget åt höger. Hög luftfuktighet på max. 90 %.

Denna inställning lämpar sig för förvaring av torra oförpackade livsmedel eller förpackade livsmedel med högt vätskeinnehåll som sallad, grönsaker och frukt.

- Luftfuktigheten i lådorna beror på matvarornas vätskeinnehåll och hur ofta lådorna öppnas.
- Ju färskare och ju bättre kvalitet på produkten när den placeras i lådan, desto längre kan den hålla.
- Oförpackat kött och frukt/grönsaker bör förvaras separat i lådorna. Om det inte finns tillräckligt med utrymme, se då till att livsmedlen är förpackade. Låt inte olika typer av kött komma i kontakt med varandra.

- Följande livsmedel bör inte förvaras i BioFresh-lådorna:
 - hårdost
 - potatis
 - köldkänsliga grönsaker som: gurka, aubergine, avokado, tomat, zucchini
 - tropiska frukter som: ananas, banan, grapefrukt, melon, mango, papaya osv.

11. Fryslådor

Båda fryslådorna kan användas för förvaring av frysvaror.

IceMaker i den övre lådan är avsedd för isbitar.

Om det behövs mer förvaringsutrymme i den övre lådan kan isbehållaren tas bort.

Viktigt: IceMaker håller inte ut isbitar om behållaren har tagits bort.

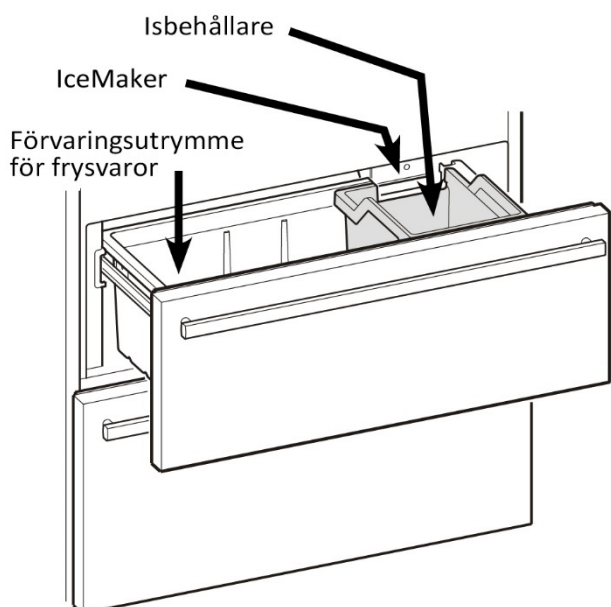

11.1. Infrysning av livsmedel

- Infrysningskapaciteten per dygn anges på skåpets typskylt.



Var försiktig

Risk för kroppsskador på grund av krossat glas! Flaskor och burkar med drycker kan explodera vid infrysning. Detta gäller särskilt för kolsyrade drycker.

- Flaskor och burkar med drycker får inte frysas in!

För att livsmedlen snabbt ska genomfrysas får följande mängder per förpackning inte överskridas:

- frukt, grönsaker upp till 1 kg
- kött upp till 2,5 kg.

Livsmedel förpackas portionsvis i fryspåsar och återanvändbara behållare av plast, metall eller aluminium.

Upptining av livsmedel.

- i kylutrymmet
- i rumstemperatur
- i mikrovågsugn
- i ugn/varmluftsugn

Upptinade livsmedel får endast i undantagsfall frysas in igen.

11.2. SuperFrost

Med den här funktionen kan man snabbt genomfrysas färska livsmedel. Apparaten arbetar med maximal kyleffekt och därmed kan kylaggregatets ljudutveckling tillfälligt bli högre.

Man kan som mest frysas in det antal kg färska livsmedel inom 24 timmar som anges på typskylten under "fryskapacitet ... kg/24h". Den maximala mängden djupfrysas livsmedel varierar beroende på modell och klimatklass.

Infrysning med SuperFrost

Man ska inte slå till SuperFrost i följande fall:

- vid iläggning av redan frysta livsmedel
- vid infrysning upp till ca 2 kg färska livsmedel per dag.

- SuperFrost stängs av automatiskt. Beroende på den mängd som lagts in, tidigast efter 30 timmar, senast efter 65 timmar.
- Infrysningen är avslutad.
- SuperFrost-symbolen slocknar.
- Apparaten fortsätter att fungera och arbeta i energibesparande normal drift.

Aktivering av SuperFrost

- Tryck kort på SuperFrost-knappen ******. LED-symbolen för SuperFrost tänds på displayen.

12. IceMaker

12.1. Säkerhetsanvisningar

- IceMaker är endast avsedd för framställning av isbitar för hushållsbruk.
- Alla reparationer och allt servicearbete måste utföras av en behörig tekniker.
- De tre första portionerna isbitar får inte förtäras eller användas. Detta gäller när apparaten används för första gången och när den inte har använts på länge. Därigenom garanteras det att vattenledningen har spolats igenom.
- Tillverkaren/distributören kan inte hållas ansvarig för skador som orsakats av felaktig installation eller vattenanslutning.
- IceMaker fungerar endast om apparaten är ansluten till elnätet. Den producerar endast isbitar när frysavdelningen är tillslagen.
- Se till att fryslådan är helt stängd, annars kommer IceMaker inte att producera isbitar.

12.2. Förberedande av IceMaker

För att säkerställa att IceMaker fungerar optimalt måste vattentillförselsystemet tömmas på luft.

- Tryck på IceMaker-knappen . LED-symbolen tänds.
- Öppna den övre fryslådan.
- Tryck på till/från-knappen på själva IceMaker i cirka 3 sekunder. LED-indikatorn ovanför knappen börjar blinka.
- Tryck kort på till/från-knappen på själva IceMaker igen. LED-kontrolllampan blinkar nu snabbare.
- Stäng omedelbart den övre fryslådan. Vattenventilen öppnas i cirka 25 sekunder och pumpar ut all luft ur vattentillförselsystemet.
- Isbitlådan ska nu tömmas helt (se avsnittet: Aktivering av semesterläge).
- Rengör slutligen isbehållaren.

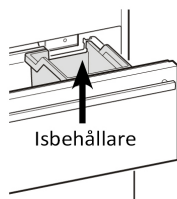
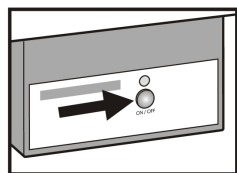

12.3. Slå till IceMaker

- Tryck på knappen  så tänds LED-symbolen på displayen.
- När IceMaker slås till för första gången kan det ta upp till 24 timmar innan de första isbitarna produceras.
- Kapaciteten beror på frystemperaturen. Ju lägre temperaturen är desto fler isbitar kan produceras under en viss tidsperiod.
- Isbitarna faller från IceMaker ned i lådan. När en viss höjd har uppnåtts görs inga ytterligare isbitar.

12.4. Slå från IceMaker

Om man inte behöver isbitar kan man stänga av IceMaker.

- Tryck på knappen  så slocknar LED-symbolen på displayen.

Observera: IceMaker kan också slås till/från genom att trycka på knappen för IceMaker. Tryck på knappen i cirka en sekund.

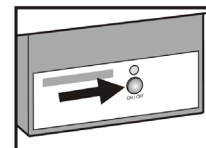

12.5. IceMaker (semesterläge)

Om IceMaker inte ska användas under en längre tid måste den tömmas.

Genom att ställa in IceMaker på semesterläge roterar lådan, vilket förhindrar att vatten blir kvar i den.

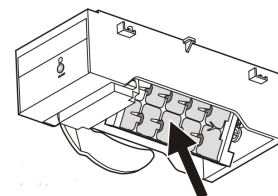

Fryslådan ska stå öppen så att lådans yta torkar. Detta säkerställer att det inte bildas mögel eller obehagliga lukter.

Aktivering av semesterläge

Se till att fryslådan är helt stängd och att isbehållaren är korrekt isatt.

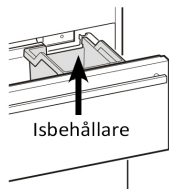

- Aktivera inställningsmenyn genom att trycka på SuperFrost-knappen i min. 5 sekunder.
- Tryck på ned-knappen för fryslådorna tills symbolen  tänds på displayen.
- Tryck på SuperFrost-knappen. Displayen visar:



eller  beroende på om IceMaker tillslagen eller frånslagen.

- Tryck på ned-knappen för fryslådorna.

Displayen visar:



- Tryck på SuperFrost-knappen igen. Displayen visar:



- Lådan roterar.

När temperaturen inuti skåpet visas vänds lådan upp och ned och IceMaker slås från automatiskt.

13. Avfrostning med NoFrost

NoFrost-systemet avfrostar automatiskt apparaten.

Kylskåp: Avfrostningsvattnet avdunstar tack vare värmen från kompressorn.

Vattendroppar på den bakre väggen är funktionellt betingat och helt normalt.

Frysskåp:

Fukten sätter sig på kylvytan, avfrostas regelbundet och avdunstar.

- Apparaten behöver inte avfrostas manuellt.

14. Rengöring av apparaten

Före rengöring:



Var försiktig

Risk för kroppsskador och skador på grund av varm ånga! Het ånga kan skada ytorna och orsaka brännskador.

- Använd inte ångtvätt!

Viktigt

Felaktig rengöring skadar apparaten!

- Använd inte rengöringsmedel i koncentrerad form.
- Använd inte skurande eller slipande svampar eller stålull.
- Använd inga rengöringsmedel som innehåller sand, klor, kemikalier eller syror.
- Använd inga kemiska lösningsmedel.
- Typskylten på apparatens insida får inte skadas eller avlägsnas. Den är viktig för kundtjänstmedarbetarna.
- Var försiktig så att inga ledningar eller andra delar slits loss, knäcks eller skadas.
- Låt inget rengöringsvatten rinna in i avrinningsrännan, ventilationsgallret och elektriska delar.
- Töm apparaten.
- Dra ut stickkontakten.
- Använd mjuka rengöringsdukar och ett pH-neutralt universalrengöringsmedel.
- Inuti apparaten får det endast användas rengörings- och skötselmedel som är ofarliga att använda i samband med livsmedel.

Utsida och innerutrymme:



- Rengör yttre och inre ytor av plast för hand med ljummet vatten och lite handdiskmedel.
- På väggarna i rostfritt stål påförs ett skötselmedel för rostfritt stål jämnt i slipriktningen.*

Efter rengöring:

- Torka apparaten och utrustningens delar torra.
- Anslut apparaten igen och slå till den.
- Lägg tillbaka livsmedlen igen.

Rengöra dammfiltret

Dammfiltret som är placerat i sockeln ska rengöras minst en gång om året.

- Bryt strömmen.
- Dra ut den nedre lådan helt.
- Skruva av ventilationsgallret.
- Tryck ned knappen på filtret. Lyft ut filtret uppifrån.
- Filtret kan rengöras i diskmaskin eller för hand med vatten och handdiskmedel.
- Torka filtret och montera det i omvänd ordning.
- Montera tillbaka ventilationsgallret.
- I inställningsmenyn slocknar LED-symbolen  för rengöring av dammfiltret (se avsnittet Inställningsmeny "  = Bekräfta rengjort dammfilter").

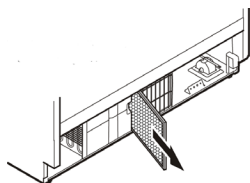
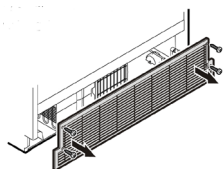

15. Garanti

Din nya produkt omfattas av två års reklamationsrätt på tillverknings- och materialfel gällande från det dokumenterade inköpsdatumet. Garantin omfattar material, arbetslön och transport. Vid kontakt angående service ska produktens namn och serienummer uppges. Dessa uppgifter finns på typskylten. Anteckna eventuellt denna information här i bruksanvisningen, så att den finns nära till hands. Det gör det lättare för servicemontören att hitta lämpliga reservdelar.

Garantin omfattar inte:

fel och skador som inte är tillverknings- och materialfel
om det har använts reservdelar som inte är original
om anvisningarna i bruksanvisningen inte följts
om installationen inte har utförts enligt anvisningarna
om icke auktoriserad fackperson har installerat eller reparerat produkten

Transportskador

En transportskada som konstateras vid återförsäljarens leverans hos kunden är uteslutande en sak mellan kunden och återförsäljaren. I de fall då kunden själv har stått för transporten av produkten påtar sig leverantören ingen förpliktelse i samband med eventuell transportskada. Eventuella transportskador ska anmälas omgående och senast 24 timmar efter att varan levererats. I motsatt fall kommer kundens krav att avvisas.

Ogrundade servicebesök

Om man tillkallar en servicemontör och det visar sig att man själv hade kunnat rätta till felet, genom att t.ex. följa anvisningarna i bruksanvisningen eller genom att byta ut en säkring i säkringsskåpet, faller det på kunden att själv betala för servicebesöket.

Kommersiella inköp

Kommersiella inköp är sådana inköp av apparater som inte ska användas i privata hushåll utan användas för kommersiella eller affärsliknande ändamål (restaurang, kafé, matsal osv.) eller användas för uthyrning eller annan användning som omfattar flera användare.

I samband med kommersiella inköp lämnas ingen garanti eftersom denna produkt uteslutande är avsedd för vanliga hushåll.

Vibrationsljud

→ Apparaten står inte stadigt på golvet. Därigenom försätts möbler eller föremål i närheten i vibration av det aktuella kylaggregatet.

- Flytta apparaten något eller rikta upp den med hjälp av de justerbara fötterna.
- Flytta flaskor och behållare från varandra.

Apparaten är varm på utsidan.

→ Kylkretsens värme används för att förhindra att kondens bildas.

- Detta är normalt.

Temperaturen är inte tillräckligt låg.

→ Apparatsens dörr är inte ordentligt stängd.

- Stäng dörren till apparaten.

→ Ventilationen är otillräcklig.

- Frigör ventilationsgallren.

→ Omgivningstemperaturen är för hög.

- Se kapitlet "Apparatsens användningsområde".

→ Apparaten har öppnats för ofta eller för länge.

- Vänta och se om önskad temperatur återställs av sig själv. Kontakta vår kundtjänst om så inte sker. Se kapitlet "Underhåll".

→ Apparaten står för nära en värmekälla.

- Se kapitlet "Uppställning".

Innerbelysningen är släckt.

→ Apparaten är inte påslagen.

- Slå till apparaten.

→ Dörren har varit öppen längre än 15 minuter.

- Vid öppen dörr släcks innerbelysningen automatiskt efter cirka 15 minuter.

→ När innerbelysningen är släckt men temperaturindikatorn lyser är glödlampan defekt.

- Innerbelysningen är defekt eller så är kåpan skadad. Kontakta service.



Varning

Risk för skada på grund av elektriska stötar!

Under kåpan finns spänningsförande delar.

- LED-innerbelysningen får endast bytas ut eller repareras av utbildad servicepersonal.



Varning*

Risk för skada på grund av laserstrålning, klass 1M.

- Titta inte in i strålen när kåpan öppnas.

19. Ta ur drift

Slå från apparaten

- Tryck på knapparna . Temperaturdisplayen är släckt.

Ta apparaten ur drift

- Töm apparaten.
- Dra ut stickkontakten.
- Rengör apparaten. (Se kapitlet Rengöring).
- Låt dörren stå öppen så att inte dålig lukt uppstår.

20. Bortskaffande av apparaten

Apparaten innehåller även värdefulla material och måste till skillnad från osorterat hushållsavfall lämnas in på närmaste återvinningsstation.



Bortskaffande

av gamla apparater måste ske på ett yrkesmässigt och sakkunnigt sätt i enlighet med gällande lokala föreskrifter och lagar.

Var noga med att kylkretsen på den uttjänta apparaten inte skadas under transporten så att köldmediet i den (information på typskylten) och oljan inte kan läcka ut okontrollerat.

- Gör apparaten oanvändbar.
- Dra ut stickkontakten.
- Klipp av strömkabeln.

21. Installationsanvisning

21.1. Uppställning av apparaten

- Vid skada på apparaten ska man omgående kontakta leverantören innan apparaten ansluts.
- Golvet på uppställningsplatsen ska vara plant och jämnt.
- Apparaten får inte installeras på platser där den utsätts för direkt solljus, bredvid en spis, ett värmeelement och liknande utrustning.
- Placera alltid apparaten direkt mot väggen. Installera inte apparaten utan hjälp.
- Enligt standarden EN 378 ska uppställningsutrymmet för din apparat ha en volym på 1 m³ för varje 8 g köldmedium R600a. Om uppställningsutrymmet är för litet kan en lättantändlig gas-luftblandning bildas i händelse av ett läckage i kylkretsen. Mängden köldmedium i apparaten står angiven på typskylten inuti apparaten.



VARNING

Brandrisk på grund av fukt!

Om strömförande delar eller strömkabeln blir fuktiga kan detta leda till kortslutning.

- Apparaten är avsedd att användas i hushåll. Apparaten får inte användas utomhus, i fuktiga miljöer eller där den utsätts för vattenstänk.



VARNING

Brandrisk på grund av kylmedel!

Det inneslutna köldmediet R600a är miljövänligt men brandfarligt.

Köldmedium som läcker ut kan antändas.

- Skada inte kylkretsens rörledningar.



VARNING

Risk för brand och skada!

- Ställ inte värmeavgivande apparater som till exempel mikrovågsugnar, brödrostar osv. på apparaten!



VARNING

Risk för brand och skador på grund av blockerade ventilationsgaller!

- Håll alltid ventilationsgallren fria. Säkerställ alltid god ventilation!

21.2. Anslutning av apparaten

VIKTIGT: Risk för skador på elektroniska delar!

- Använd ingen växelströmsomriktare (omvandlare för att konvertera likström till växelström eller trefasström) eller energisparkontakt.



VARNING

Risk för brand och överhettning!

- Använd inga förlängningskablar eller grenuttag.
- Ström (växelström) och spänning på uppställningsplatsen måste överensstämma med informationen på typskylten (se kapitlet Översikt över apparaten och utrustningen).
- Apparaten får endast anslutas till ett korrekt installerat eluttag. Eluttaget måste ha en säkring på 10 A eller högre.
- Det ska vara lätt tillgängligt så att apparatens anslutning till elnätet snabbt kan brytas i händelse av ett nödfall.
- Följ avståndsmåtten till eluttaget.
- Kontrollera elanslutningen.
- Rengör apparaten. Mer om detta i kapitlet "Rengöring".
- Sätt stickkontakten i eluttaget.

21.3. Uppställningsmått

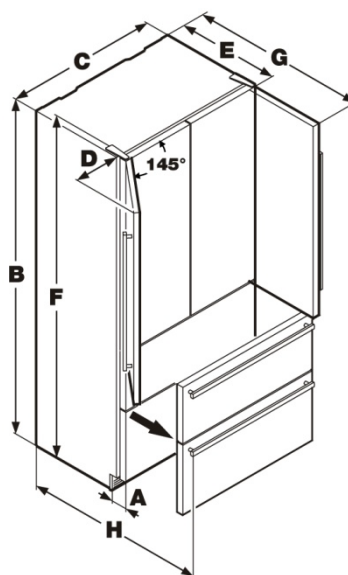

- A. 90 mm
- B. 2027 mm
- C. 910 mm
- D. 279 mm
- E. 615 mm
- F. 2039 mm
- G. 1037 mm
- H. 1002 mm

21.4. Ventilation

- Den nödvändiga ventilationen sker genom sockeln.
- Det är viktigt att det medföljande gallret monteras.

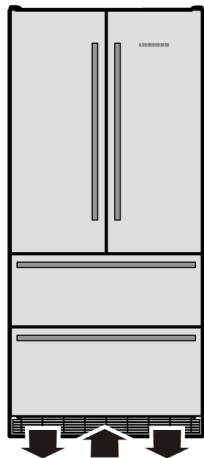

- Ventilationsöppningarna får aldrig blockeras.

21.5. Montering av tippskydd

VIKTIGT: det medföljande tippskyddet **måste** monteras. Detta förhindrar att skåpet tippar vid öppning av fullt belastad dörr.

Montering av det nedre tippskyddet

1. Markera apparatens mitt på den bakre väggen. Rikta in tippskyddet efter apparatens mittlinje.

Viktigt: Se till att det inte finns några elektriska kablar eller vattenslangar i den väggsektion där tippskyddet monteras. Dessa kan skadas under installationen.

2. Fastgör tippskyddet i golvet med de medföljande fem skruvarna (6 mm x 60 mm).

Viktigt: Om tippskyddet monteras i betonggolvet, använd då skruvar avsedda för betong.

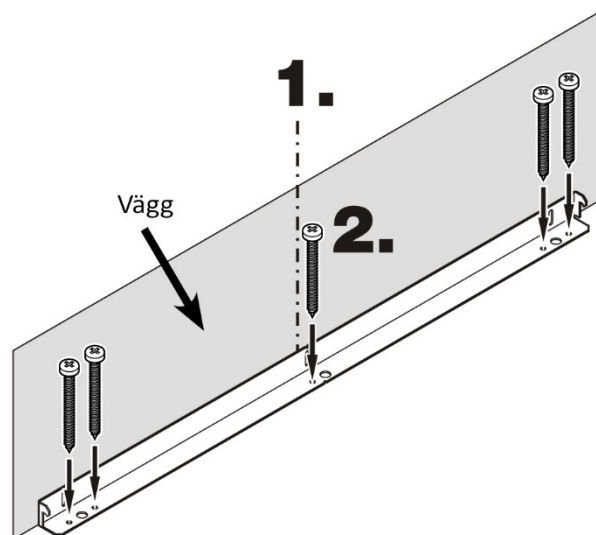

Om apparaten installeras mellan möbler med ett djup som är större än 620 mm kommer apparaten inte i kontakt med tippskyddet. I så fall ska det monteras på ett avstånd av 620 mm från fronten på apparaten till det bakre hörnet av tippskyddet.

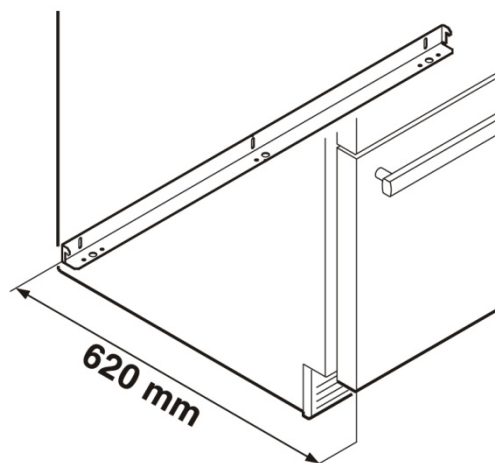

Montering av det övre tippskyddet

1. Montera det övre tippskyddet med de medföljande 6 x 60-skruvarna.

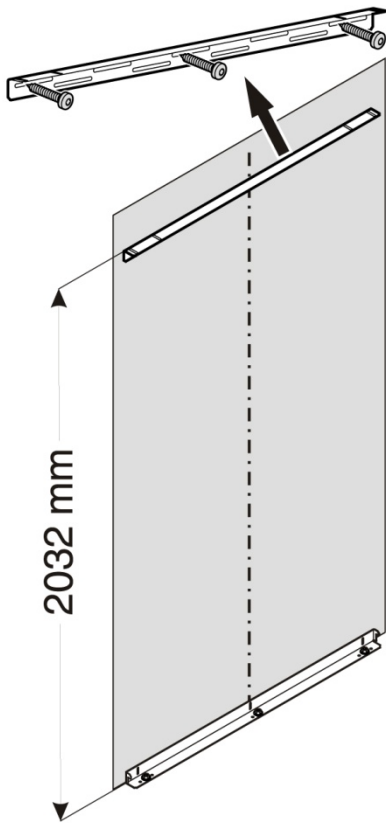

2. Montera båda förankringsbeslagen på transporthandtagen.

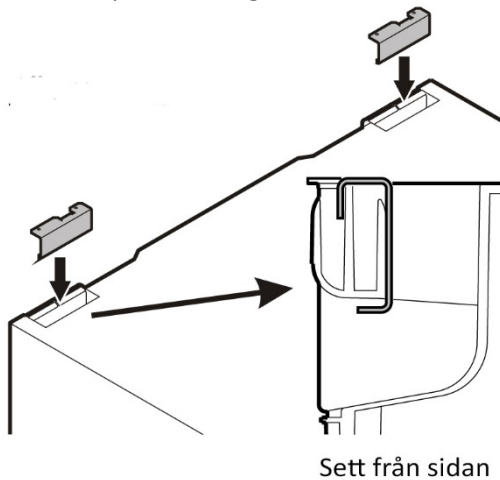

21.6. IceMaker

IceMaker är placerad i fryslådan och ska anslutas till vattentillförsel.



VARNING

Fara för elektriska stötar!

- Dra ut apparatens stickkontakt ur eluttaget innan apparaten ansluts till elnätet.
- Stäng av vattentillförseln innan vattenledningen ansluts till IceMaker.
- Anslutning till dricksvattnenätet får endast utföras av en behörig VVS-installatör.



VARNING

Risk för förgiftning!

- Vattnets kvalitet ska uppfylla dricksvattenkraven i det aktuella landet (t.ex. 98/83/EU) där apparaten används.
- IceMaker är uteslutande avsedd för tillverkning av isbitar i normala hushållsmängder och måste användas med därtill lämpligt vatten.

Allt reparationsarbete måste utföras av en behörig tekniker.

Tillverkaren/distributören kan inte hållas ansvarig för skador som uppstått på grund av felaktig elektrisk installation eller vattenanslutning.

Vattenanslutning

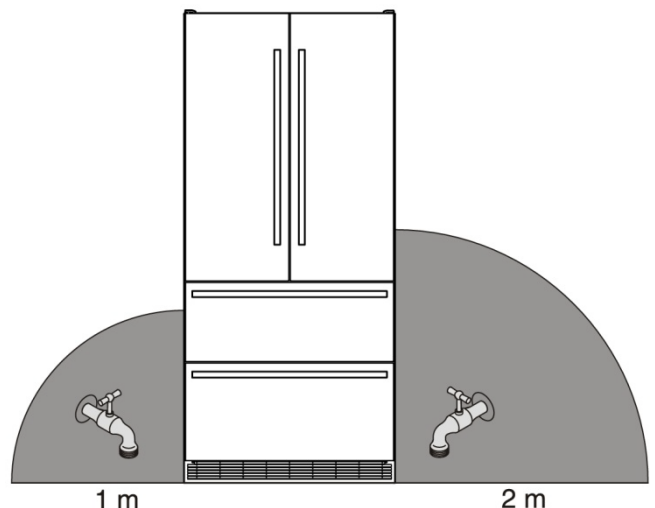

Avstängningskranen ska vara placerad inom de gråmarkerade områdena.

- Vattentrycket ska ligga mellan 1,5 bar och 6 bar. (0,15 MPa–0,6 MPa).
Observera: Om vattenfiltret monterats (gäller

ej Sverige) måste trycket ligga mellan 3 och 6 bar (0,3–0,6 MPa). Om trycket med filtret är för lågt kan IceMaker sluta fungera.

- Vattentillförseln till apparaten ska ske genom en kallvattenledning för som klarar drifttrycket och som uppfyller hygienkraven. Använd den medföljande slangen i specialstål (längd 3 m). Den måste monteras av en fackperson.

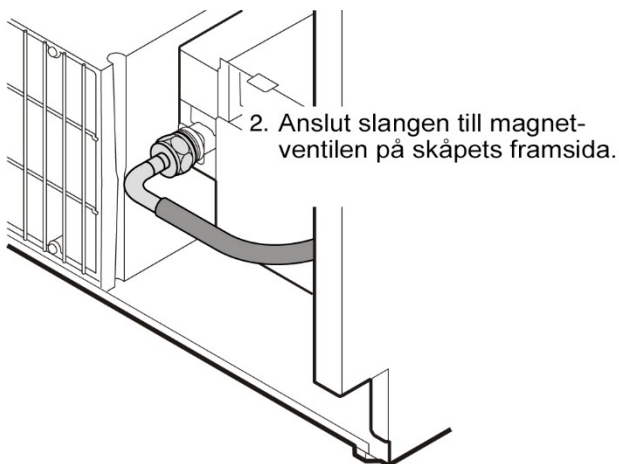
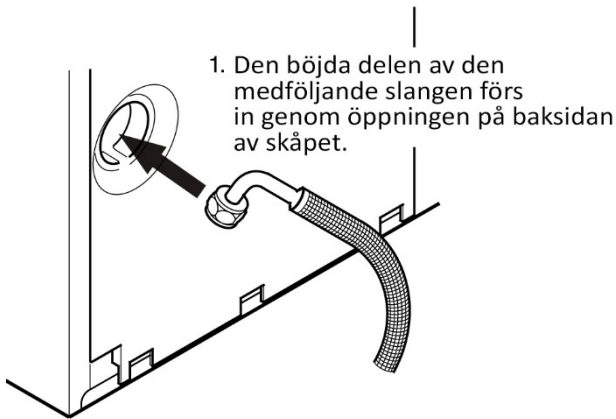

VIKTIGT: När IceMaker slås till för första gången ska vattentillförselsystemet tömmas på luft (se avsnittet "Förberedande av IceMaker").

3. Skjut apparaten bakåt tills kompressorns fastgöringsbeslag kommer i kontakt med tippskyddet.

VIKTIGT: För att undvika att apparaten tippar framåt måste kompressorns fastgöringsbeslag komma i kontakt med tippskyddet!

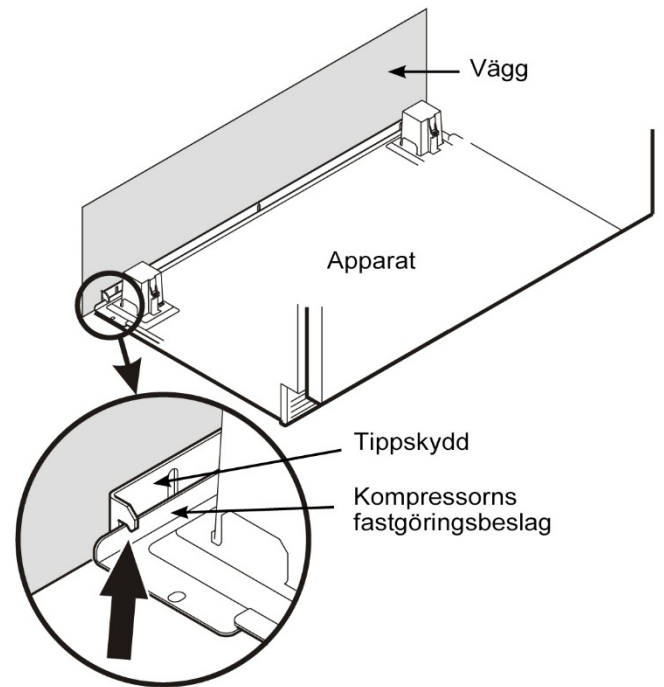

4. Anslut slangen till avstängningsventilen. Sätt på vattnet och kontrollera systemet efter läckage.

VIKTIGT: Anslut inte apparaten till elnätet förrän installationen är 100 % klar.

21.7. Nivellering av apparaten

1. Justera höjden på fronten med de två justerbara benen (1).

VIKTIGT: De främre benen måste vara fast placerade mot golvet.

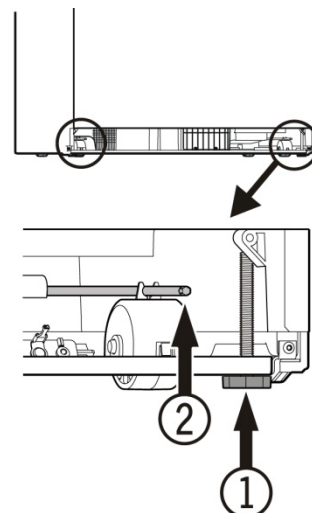

2. Vrid bulten (2) medurs tills kompressorns fastgöringsbeslag kommer i kontakt med tippskyddet.

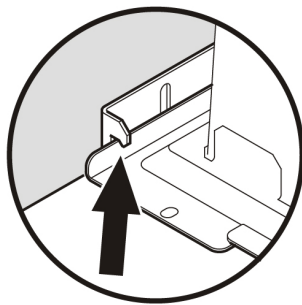

Övre tippskydd

3. Fastgör med skruvarna M5 x 7.

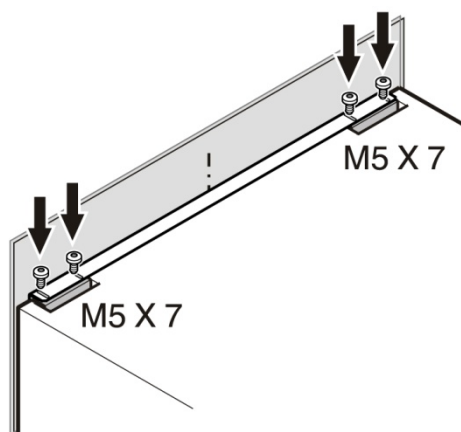

21.9. Montering av ventilationsgallret

VIKTIGT: För att säkerställa att apparaten fungerar felfritt måste ventilationsgallret monteras.

Blockera aldrig ventilationsöppningarna!

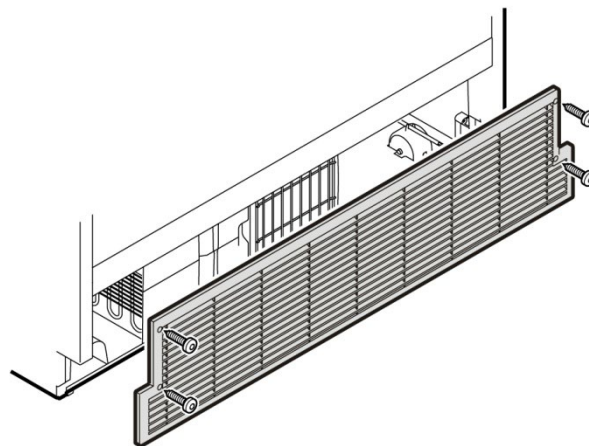

21.8. Montering av dammfiltret

Det medföljande dammfiltret förhindrar att damm och smuts kommer in i motordelen, vilket skulle minska kylprestandan. Det är därför mycket viktigt att dammfiltret monteras.

1. Dra ut den nedre fryslådan helt.
2. Ta bort skyddsfilm från dammfiltret. Sätt i filtret underifrån och snäpp det på plats.

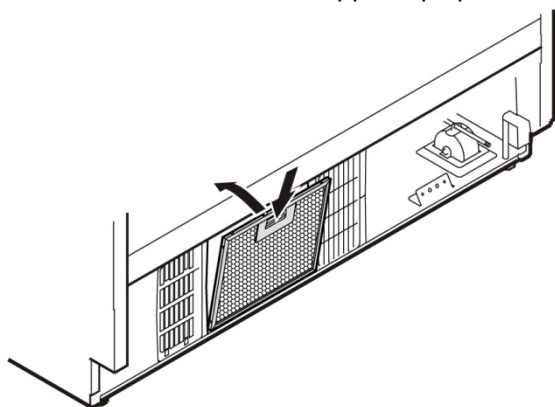



**witt**

Witt Sverige AB · Tel. 08 5250 8480 · info@wittsverige.se · www.wittsverige.se

LIEBHERR